

Whirlpool



Foydalanuvchiga Ko'rsatmalar



www.whirlpool.eu/register



FOYDALANUVCHIGA KO'RSATMALAR



WHIRLPOOL MAHSULOTINI SOTIB OLGANINGIZ UCHUN RAHMAT.

Yanada to'liq yordam olish uchun uskunangizni www.whirlpool.eu/register saytida ro'yxatdan o'tkazing.

KO'RSATKICH

XAVFSIZLIK TEXNIKASI VA MEHNAT MUHOFAZASI BO'YICHA QO'LLANMA.....	3
Xafsizlik o'rsatmalari	3
FOYDALANISH VA AVAYLAB ISHLATISH UCHUN KO'RSATMALAR	5
Mahsulot tavsifi.....	5
Boshqaruv paneli	5
Aksessuarlar	6
Uskunani ishlatish yo'li	6
Birinchi bor foydalanish	6
Kundalik ishlatish	6
Maxsus funktsiyalar	8
Ko'rsatkichlar	10
Pishirish jadvali	10
Tozalash va texnik xizmat ko'rsatish	10
Muammolarni yechish	11
Operatsiya paytida paydo bo'lgan tovushlar.....	11
Tasdiqlangan pishirish	11
Sotuvdan so'nggi xizmat	12
O'RNATISH QO'LLANMASI.....	13

XAFSIZLIK O'RSATMALARI**MUHIM:O'QIB CHIQISH VA AMAL QILISH ZARUR**

Uskunadan foydalanishdan oldin markur xavfsizlik ko'rsatmalarini o'qib chiqing. Uni keyingi foydalanish uchun yaqin joyda saqlang.

Bu ko'rsatmalar va uskunaning o'zi xar doim rioya qilish mumkin bo'lgan xavfsizlik ogohlantirishlariga ega. Xavfsizlik ko'rsatmalariga rioya qilinmasligi, uskunadan noto'g'ri foydalanilishi yoki boshqaruv tizimining no'to'g'ri ulanishiga ishlab chiqaruvchi javobgarlikni o'z zimmasiga olmaydi.

⚠ Kichikyoshdagi bolalar (0-3 yoshgacha) uskunadan uzoqroq saqlanishi lozim. Kichik yoshdagi bolalar (3-8 yoshgacha) uzluksiz nazorat ostida bo'lmaganda uskunadan uzoq saqlanishlari lozim. Mazkur uskunadan 8 va undan katta yoshli bolalar, shuningdek jismoniy, sezish va aqliy qobiliyati cheklangan yoxud bilim va tajribasi yetishmaydigan shaxslar ham foydalanishi mumkin, qachonki ular tajribali shaxs qarovi ostida bo'lsalar yoki uskunadan xavfsiz foydalanish borasida yo'riqnoma olgan bo'lsalar va mumkin bo'lib xavfni anglab yetsalar. Bolalar uskunani o'ynamasliklari lozim. Bolalar kattalarning qarovisiz uskunani tozalashlari va unga qarashlari mumkin emas.

⚠ OGOHLANTIRISH: Uskuna va uning qismlari foydalanish vaqtida qizadi. Qizib turgan elementlariga qo'l tegmasligiga e'tibor qaratilishi lozim. 8 yoshdan kichik bo'lgan bolalar uzluksiz nazorat bo'lmagan xollarda uskunadan uzoqda saqlanishi lozim.

⚠ OGOHLANTIRISH: Agar pishirish panelining yuzasi shikastlangan bo'lsa bo'lsa uskunadan foydalanmang - tok urisi xafi bor.

⚠ OGOHLANTIRISH: Olov chiqishi vfi: pishirish yuzasida narsalarni saqlamang.

⚠ OGOHLANTIRISH: Ovqat tayyorlash jarayoni nazorat ostida bo'lishi lozim. Qisqa ovqat tayyorlash jarayoni uzluksiz nazorat ostida bo'lishi lozim.

⚠ OGOHLANTIRISH: Pishirish panelida yog' yoki moy ishlatib nazoratsiz ovqat tayyorlash xavfli bo'lishi mumkin - olov chiqish xavfi. HECH qachon olovni suv bilan o'chirishga xarakat qilmang: buning o'rniga uskunani o'chirib olovni qopqoq bilan yoki olov o'chirgich qoplamasi bilan yoping.

⚠ Uskunadan ish yuzasi sifatida foydalanmang. Kiyimlar yoki boshqa yonuvchan materiallarni uskunaning barcha qismlari sovib bo'lguniga qadar undan uzoqroq saqlang - yong'in xavfi.

⚠ Pichoq, vilka, qoshiq, va qopqoqlar kabi metal obyektlar pishirish paneli ustiga qo'yilmasligi kerak qizish ehtimoli bor.

⚠ Ishlatib bo'lgandan so'ng pishirish paneli elementini o'chiring va unga suyanmang.

TO'G'RI ISHLATISH

⚠ OGOHLANTIRISH: Bu uskuna taymer yoki tashqi yoqish moslamalari kabi alohida nazorat tizimlari yordamida boshqarish uchun moslashmagan.

⚠ Maskur uskuna uy sharoitlarida va shunga yaqin quidagi sharoitlarda ishlatish uchun moslashgan: magazin, ofislar, va boshqa ish joylaridagi oshxonalarda; qishloq xo'jaliklarda; mijozlar tomonidan mehmonxonalarda, motellarda, yotoq, va nonushta mehmonxonalar va boshqa yashash joylarida.

⚠ Boshqa hech qanday foydalanish xolatlari ruxsat etilmaydi (masalan xonani isitish uchun).

⚠ Bu uskuna professional foydalanish uchun emas. Uskunadan ochiq havoda foydalanmang.

O'RNATISH

⚠ Uskuna ikki yoki ko'proq odam tomonidan ko'tarilishi va o'rnatilishi lozim - jarohatlanish ehtimoli. Uskuna o'ramini ochish va o'rnatishda ximoya qo'lqoplaridan foydalaning - qo'l kesib olish ehtimoli.

⚠ O'rnatish, suv ta'minotiga ulash (agar mavjud bo'lsa) va elektrga ulashlar, va tuzatishlar faqat maxsus tajribaga ega bo'lgan odamlar tomonidan amalga oshirilishi lozim. Foydalanish bo'yicha yo'riqnoma maxsus ko'rsatma berilmagan bo'lsa, uskunaning biron qismini ta'mirlash yoki almashtirish taqiqlanadi. Bolalarni uskuna o'rnatilishi joyidan uzoqroqda saqlang. Uskunani qadoqdan chiqarganda transportda tashish vaqtida shikastlanmaganligini tekshiring. Muammoga uchragan taqdirda dilerga yoki yaqin joylashgan sotuvdan keyingi xizmat ko'rsatish markaziga murojaat qiling. O'rnatishdan keyin o'rama qoldiqlari (plastik, penaplastirol qismlari va hkz.) bolalardan uzoqda saqlanishi lozim - bo'g'ilib qolish ehtimoli. Uskuna xar bir o'rnatish jarayonidan oldin elektr ta'minotidan uzilishi lozim - tok urish ehtimoli. O'rnatish vaqtida uskuna simi zararlanmaganligiga amin bo'ling - o't chiqish va tok urush ehtimoli. O'rnatish oxiriga yetganidan keyingina uskunani faollashtiring.

⚠ Qismlarni kesish jarayonlarini o'rnatishdan oldin qilib oling va yog'och bo'laklar va qismlarini yig'ishtirib oling.

⚠ Agar uskuna pechning tepasiga o'rnatilgan bo'lmasa, ajratuvchi panel uskunaning tagiga alohida qism sifatida o'rnatilishi lozim.

ELEKTR ENERGIYASI BILAN ISHLASHDA XAVFSIZLIK TEXNIKASI

⚠ Uskunani elektr ta'minotidan sug'urib tashlash orqali o'chirish imkoniyati bo'lishi kerak, yoki elektr

amaliyotlarini bajarish qoidalari asosida ko'p yo'nalishli o'chirgich orqali o'chirib yoqish va uskuna milliy elektrik xavfsizlik standartlari bo'yicha yerlantirilishi (zazemleniye) kerak.

⚠ Udlinitel, troynik va adapterlardan foydalanmang. Elektr qismlar foydalanuvchi uchun o'rnatilgandan keyin ko'rinmay turishi lozim. Uskunadan ustingiz nam yoki yalangayoq xolatda foydalanmang. Agar uskuna elektr simi zararlangan, to'g'ri ishlamayotgan, yoki zararlangan yoki tushirib yuborilgan bo'lsa uni ishlatmang.

⚠ Agar elektr simi zararlangan bo'lsa u ishlab chiqaruvchi tomonidan shunga o'xshashiga almashtirib berilishi lozim, tok urushi ehtimolini oldini olish uchun xizmat ko'rsatish markazi yoki tajribaga ega odam tomonidan almashtirilishi lozim.

TOZALASH VA TEXNIK XIZMAT KO'RSATISH

⚠ OGOHLANTIRISH: Texnik xizmat ko'rsatishni boshlashdan avval uskunaning o'chirilganligi va elektr ta'minotidan uzulganligiga amin bo'ling; Hech qachon bug'li tozalash uskunalaridan foydalanmang - tok urish ehtimoli.

⚠ Tozalash maqsadida abraziv, yoki zanglaydigan maxsulotlar, xlor asosidagi tozalash vositalari yoki temir chochiqlardan foydalanmang.

QADOQLASH MATERIALLARINI UTILIZATSIYA QILISH

Qadoqlash materiallari 100 foiz ikkilamchi qayta ishlanadi, bu to'g'risida maxsus belgi dalolat beradi .

Shunday qilib qoplama qismlari javobgarlik bilan va chiqindilarni utilitatsiya qilish qonun qoidalarga rioya qilgan xolda utilitatsiya qilinishi lozim.

MAISHIY TEXNIKANING UTILIZATSIYASI

Mazkur uskuna qayta ishlangan yoki takror ishlatilishi mumkin bo'lgan ashyolardan tayyorlangan. Utilitatsiya qilish uchun utilitatsiya qilish bo'yicha mahalliy qoidalarga rioya qilish lozim. Xo'jalik elektr uskunalarini qayta ishlash tuzatish, va qo'llash bo'yicha ma'lumotlarni olish uchun mahalliy boshqaruv organlari chiqindi bilan ishlash xizmati yoki texnika sotuvchi magazindagilar bilan maslahatlashing. Mazkur uskuna 2012/19/EC -sonli Elektr va elektron uskunalarini utilitatsiya qilish bo'yicha Yevropa Direktivasi talablariga muvofiq markirovkalangan.

Bu uskunaning to'g'ri utilitatsiya qilinishiga amin bo'lib siz odamlar sog'lig'i va atrof muhit uchun zararli oqibatlarini oldini olishda yordam berasiz.

Uskunada yoki ilova qilingan hujjatlarda bunday belgi  bo'lishi, mahsulotni maishiy chiqindi sifatida utilitatsiya qilish mumkin emasligini, uni elektron va elektr uskunalarini to'plash va qayta ishlash bo'yicha tegishli punktga yetkazish lozimligini anglatadi.

ELEKTR ENERGIYASINI TEJASH BO'YICHA TAVSIYALAR

Ovqatni tayyorlab bo'lishga bir necha daqiqa qolganda plitani o'chirish orqali isiqlikdan maksimal darajada foydalaning.

Choynak yoki qozoningizning tag qismi isitish elementini butunlay qoplab turishi lozim; isitish elementidan kichikroq bo'lgan idish isiqning bexuda sarflanishiga sabab bo'ladi.

Qozon va tovalaringizni to'liq yopiladigan qopqoqlar bilan yoping va ovqat qilish davomida iloji boricha kamroq suvdan foydalaning. Ovqatni qopqoqsiz tayyorlash energiya sarfini yuqori darajada oshiradi.

Faqat tekis tagli qozon va tovalardan foydalaning.

EKOLOGIK ISHLAB CHIQRISH BAYONOTI

Bu uskuna yevropa standartlari EN 60350-2 bilan mos ravishda 66/2014 yevropa qonunidagi ekologik ishlab chiqarish talablariga javob beradi.

MAHSULOT TAVSIFI

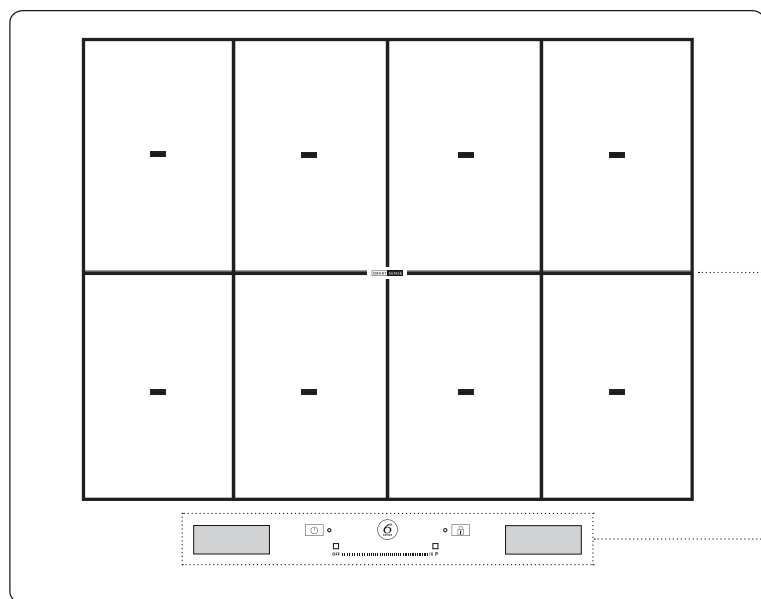

1. Pihirish paneli
2. Boshqaruv paneli

BOSHQARUV PANELI

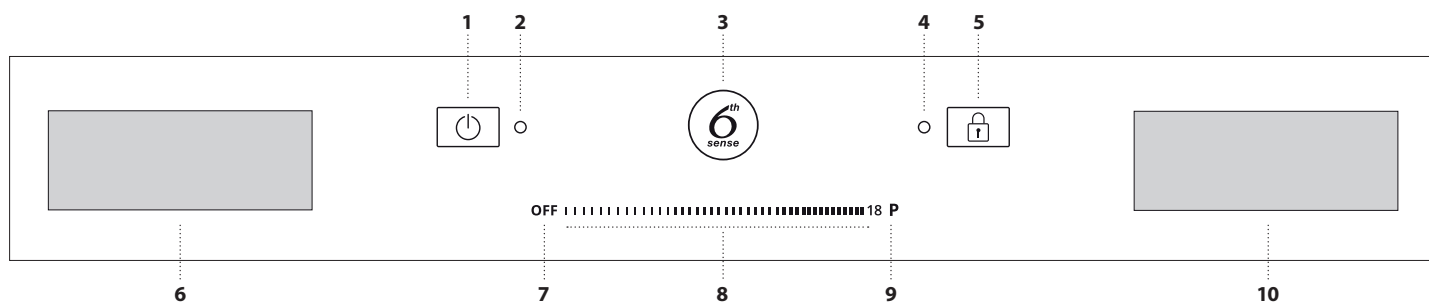

1. Yoqish/o'chirish tugmasi
2. Indikator chirog'i – plita yoniq
3. "6th Sense" tugmasi (maxsus funksiyalar)

4. Indikator chirog'i – tugmalar qulfi yoniq
5. Tugmalar qulfi
6. Pishiruv zonasiini tanlash ekrani
7. Pishiruv zonasini o'chirish tugmasi

8. Slayderli sensorli ekran
9. Tez isitish tugmasi
10. "Funksiyalarni boshqarish" ekrani

AKSESSUARLAR

QOZON- TOVALAR

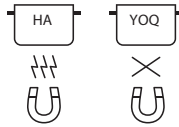

Faqat induksion plitalar talabiga javob beradigan, ferromagnetik materiallardan yasalgan qozon va tovalarni ishlatish. Qozon to'g'ri kelish-kelmasligini aniqlash uchun belgini tekshiring (odatda pastki muhr). Idish magnitligini tekshirish uchun magnitdan

foydalaning.

Qozon sifati va tarkibi pishirish faoliyatini o'zgartirishi mumkin. Qozon tagi diametri ko'rsatkichlari plita ferromagnit yuzasining haqiqiy diametriga mos kelmaydi.

BO'SH YOKI TAGI INGICHKA IDISHLAR

Plita yongan holatda ichi bo'sh idishlardan foydalanmang.

Plita yuzasi haroratni doimiy kuzatib turadigan, va baland harorat paydo bo'lganda, avtomatik ravishda "O'chirish" funktsiyasini faollashtiradigan ichki havfsizlik tizimi bilan jihozlangan. Ichi bo'sh yoki tagi ingichka idishlardan foydalanganingizda, harorat tez ko'tarilishi va avtomatik "O'chirish" funktsiyasi bir oz kechikish bilan jonlanib, qozon-tovalarga

zarar yetkazishi mumkin. Bunday holda, hech narsaga tegmang, va barcha qismlar sovishini kutib turing. Agar xato xabarlari paydo bo'lsa, xizmat markaziga qo'ng'iroq qiling.

TURLI PISHIRISH HUDUDLARI UCHUN QOZON/TOVALARNING MINIMAL DIAMETRI

Plita funktsiyalari normal ishlashini ta'minlash uchun qozon plita yuzasidagi ko'rsatilgan nuqtalarning biri yoki bir nechtasini qoplashi hamda uning diametri minimal qiymatdan katta bo'lishi lozim.

Anjomni joylashtirish	Minimal diametr
1 ta nuqtaga markazlashgan	10 cm
2 nuqta qamrab olingan	19 cm
3ta nuqta qamrab olinadi	baliq pishiriladigan idish/simli chanoq
4 ta nuqta qamrab olingan (gorizontal)	baliq pishiriladigan idish/simli chanoq
4 ta nuqta (2 + 2) qamrab olingan (vertikal)	24 cm

USKUNANI ISHLATISH YO'LI

BIRINCHI BOR FOYDALANISH

Plita sozlamalarini istalgan vaqtda o'zgartirish mumkin. Sozlamalarni o'zgartirish uchun funktsiyalarni boshqarish ekranida paydo bo'ladigan belgisi ustiga bosib.

Sozlamalar menyusidan quyidagilarni bajarish mumkin:

- tilni tanlash;
- yorqinlik darajasini sozlash;
- signal tovushlari balandligini sozlash;
- tugmalar ohangini sozlash;
- plita quvvatini sozlash;

- plita sozlamalarini zavod holatiga qaytarish;
- o'rnatilgan dasturiy ta'minot versiyasini tekshirish.

Agar elektr ta'minotida nosozlik yuz bersa ham sozlamalar saqlanib qoladi.

PLITA QUVVATINI SOZLASH

Plitaning maksimal quvvati darajasini talablar yoki taymer vaqtiga qarab sozlamalar menyusidan sozlash mumkin. Mavjud quvvat darajalari: 2,5 kilovatta – 4,0 kilovatt – 6,0 kilovatt – 7,4 kilovatt.

KUNDALIK ISHLATISH



PLITANI YOQISH/O'CHIRISH

Plitani yoqish uchun ekran yonguncha tugmani taxminan 1 soniya bosib turing.

Agar 10 soniya ichida biror funksiya tanlanmasa, plita avtomatik ravishda faolsizlantiriladi.

O'chirish uchun ham xuddi shu tugmani ekran o'chguncha bosib turing. Barcha pishiruv zonalari faolsizlantiriladi. Agar biror tugmani 10 soniyadan ortiq bosib tursangiz, plita o'chadi.

Agar plitani o'chirganingizda u ishlatilayotgan bo'lsa, barcha pishiruv zonalari faolsizlantiriladi hamda qoldiq issilik "H" indikatorini esa pishiruv zonalari soviguncha yonib turadi.

PISHIRUV ZONASINI TANLASH

Kerakli pishiruv zonasini chap tomondagi ekrandan mos panelni bosib orqali tanlash mumkin. Barcha tanlanmagan zonalarda esa yupqa chiziqlar paydo bo'ladi.

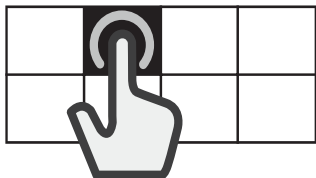

MOSLASHUVCHAN HUDUDNI TANLASH

Moslashuvchan hudud – bu bir nechta pishiruv zonalari bir-biri bilan kesishib, yagona pishiruv zonasi sifatida ishlatiladigan hududdir.

Moslashuvchan hudud yaratish uchun:

Bir nechta panellarni tanlang yoki barmog'ingizni surib, panellarni asta-sekin bir-biriga ulang.

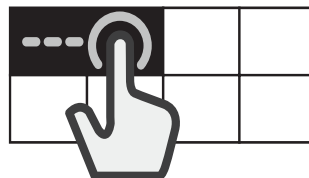

Moslashuvchan hududni ajratish uchun:

Ajratmoqchi bo'lgan zonaga mos keluvchi panelni 3 soniya bosib turing. Shuningdek, funktsiyalarni boshqarish ekranida paydo bo'ladigan "zonani ajratish" belgisini bosib ham ajratish mumkin. Pishiruv zonasi ajratilgach, har bir zona uchun bir xil darajadagi quvvat taqsimlanas.

Agar pishiruv panelining barcha tanlangan qismlari 30 soniya ichida idish bilan qoplanmasa, chap displeyda qalin chiziq ko'rinadi. Shu qismni qayta ishga tushurish uchun o'ng displeydagi "Idishni joylang" buyruq tugmasi bosiladi.



PISHIRUV ZONALARINI FAOLLASHTIRISH/FAOLSIZLANTIRISH VA QUVVATNI SOZLASH

Pishiruv zonalarini faollashtirish:

1. Plitani yoqing. Idish joylanishi bilanoq, tizim uni avtomatik tarzda payqaydi. Quvvat darajasini tanlash uchun tavsiya etilgan zonani belgilang.
2. Qozonni tanlangan pishiruv zonasiga joylab, bunda u plita yuzasining bir yoki bir nechta havola nuqtasini egallashi lozim.

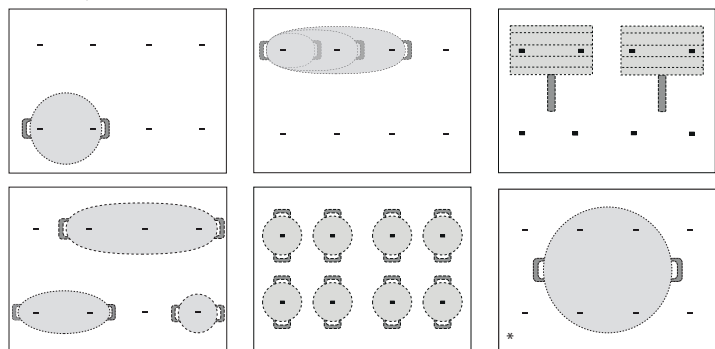

* Bunday holatda joylash orqali maksimal quvvat imkoniyatidan bahra olishingiz mumkin.

Esda tuting: Displey yoki slayderli sensorli ekranni aksessuarlar bilan yopib qo'ymang. Agar idish displeylardan birini to'sib tursa, plita to'g'ri ishlamasligi mumkin. O'ng tomondagi displeyda "SENSORLI HUDUDNI TEKSHIRING, obyektini bir daqiqa ichida olib tashlang" degan yozuv paydo bo'ladi. Idishni olib qo'ying va xabar yo'q bo'lishini kuting. Muammo davom etsa, uskunani elektr quvvat manbasidan uzing va uni qayta ulang. Boshqarish paneli yaqinidagi pishirish zonalarida idish-tovoqlarni belgilangan chegara ichida saqlab turish tavsiya etiladi (ular katta hajmga ega bo'lgani sababli idishlarning pastki va yuqori qismlarini hisobga olish shart). Bu esa sensorli panelni haddan tashqari qizib ketishiga yo'l qo'ymaydi. Grildan foydalanganda yoki ovqatni qovurish paytida, iloji boricha, orqa pishirish zonalaridan foydalaning.

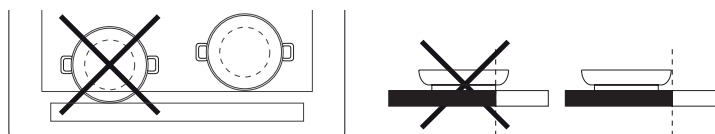

3. Chap tomondagi displeydan pishiruv zonasi yoki moslashuvchan hududni tanlang.
4. O'zingiz xohlagan quvvat darajasini belgilash uchun barmog'ingizni bosib yoki slayderli sensorli ekran bo'ylab gorizontal yo'nalishda suring.



Belgilangan quvvat darajasi tanlangan pishiruv zonasining panelida paydo bo'ladi.

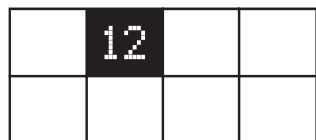

Har bir pishiruv zonasi uchun "1" (minimal quvvat) dan "18" (maksimal quvvat) gacha oraliqdagi har xil issiqlik parametrlarini tanlash mumkin. Slayderli sensorli ekran yordamida siz tezkor isitish funksiyasini ham tanlashingiz mumkin, u displeyda "P" harfi bilan ko'rsatiladi.

Esda tuting: Agar qozon induksion pishirish uchun mos kelmasa, to'g'ri joylanmasa yoki o'lchami mos bo'lmasa, pishiruv zonasi paneli miltillaydi. Agar zona tanlanganidan keyin 30 soniya ichida qozon joylanmasa, tegishli pishiruv zonasi o'chadi.

Pishiruv zonalarini faollashtirish uchun:

Chap tomondagi displeydan pishiruv zonasini tanlab, keyin slayderli sensorli ekranning ustidagi "OFF" tugmasini bosib. Agar pishiruv zonasi hanzuz issiq bo'lsa, mos zonada qoldiq issiqlik indikatorini "H" paydo bo'ladi.



IDISHNI JOYLASHTIRING

Bir nechta pishiruv zonalaridan iborat pishiruv hududidan foydalanayotganda qozonni faol hududning istalgan qismiga qo'yish mumkin. Plita qozonning joyini avtomatik aniqlaydi. Agar faol hududga yana bitta qozon qo'yimoqchi bo'lsangiz, plita yangi qozonni aniqlay olishi uchun "Idishni joylashtiring" buyrug'idan foydalaning.



TUGMALAR QULFI

Tozalash paytida plitaning to'satdan ishga tushib ketishi yoki pishirish paytida boshqaruv elementlarining bosilib ketishining oldini olish uchun "tugmalar qulfi" tugmasini 3 soniya bosib turing: signal eshutilishi va ogohlantirish chirog'i bu funksiyaning faollashganini bildiradi. Boshqaruv paneli qulflanadi, faqat "OFF" tugmasidan tashqari. Boshqaruv tugmalarini yana faollashtirish uchun Tugmalar qulfi" tugmasini yana 3 soniya bosib turing. Ogohlantiruv chirog'i o'chadi va plita yana faollashadi.



TAYMER

Plita o'chiqligida o'ng tomondagi displeydan taymer sifatida foydalanishingiz mumkin.

Taymerni faollashtirish uchun:

1. Plitani yoqing.
2. Funksiyalarni boshqarish ekranida paydo bo'ladigan qumsoat belgisini bosib.
3. Vaqtni belgilash uchun +/- tugmalaridan foydalaning.
4. Belgilangan vaqt tugagach, ovoqli signal eshutiladi.

Taymerni o'zgartirish yoki o'chirish uchun:

1. Funksiyalarni boshqarish ekranida paydo bo'ladigan qumsoat belgisini bosib.
2. Kerakli vaqtni belgilash uchun + va - tugmalaridan foydalaning yoki taymerni o'chirish uchun "STOP" tugmasini bosib.



PISHIRISH VAQTINI BELGILASH

Pishiruv zonalarini avtomatik o'chadigan qilib dasturlash mumkin.

Pishirish vaqtini belgilash uchun:

1. Pishiruv zonasini tanlab, keyin zarur quvvat darajasini sozleng.
2. Funksiyalarni boshqarish ekranida paydo bo'ladigan sekundomer belgisini bosib.
3. Vaqtni belgilash uchun +/- tugmalaridan foydalaning.
4. Belgilangan vaqt tugagach, ovoqli signal eshutiladi hamda pishiruv zonalarini avtomatik tarzda o'chadi.

Pishirish taymerini o'zgartirish yoki o'chirish uchun:

1. Faol pishiruv zonasini tanlang
2. Funksiyalarni boshqarish ekranida paydo bo'ladigan sekundomer belgisini bosib.
3. Kerakli vaqtni belgilash uchun + va - tugmalaridan foydalaning yoki taymerni o'chirish uchun "STOP" tugmasini bosib.

Har bir zona yoki moslashuvchan hudud uchun alohida pishirish vaqtini belgilash uchun ham shu qadamlarga amal qiling.

MAXSUS FUNKTSIYALAR



6th SENSE

“6th Sense” tugmasi foydalanuvchiga bir nechta funksiyalardan foydalanish imkonini beradi:

- Yordam olib pishirish
- Bosh oshpaz nazorati
- Flexifull

O'ng tomondagi funksiyalarni boshqarish ekranida siz maxsus funksiyalar o'rtasida almashish hamda o'zingiz xohlagan bandni tanlashingiz mumkin.

Strelkalar \wedge \vee yordamida mavjud variantlarning biridan ikkinchisiga o'tishingiz mumkin.

Tanlangan bandni tasdiqlash uchun \checkmark tugmasini bosib hamda avvalgi menyuga qaytish uchun esa $\triangleleft\triangleleft$ tugmasini bosib.

YORDAM OLIB PISHIRISH

Bu funksiya sizga bir necha xil ovqatni eng maqbul usulda pishirish uchun avvaldan sozlangan funksiyalardan birini tanlash imkonini beradi. Plita foydalanuvchiga qozonni isitish va mavsumga tayyorlash uchun eng maqbul sharoitlarni taqdim etadi. U, shuningdek, optimal natijaga erishish uchun pishirishning har xil bosqichlarida amal qilinadigan ko'rsatmalarni ham taqdim etadi.

Yordam olib pishirish funksiyasini faollashtirish uchun:

1. „6th Sense” tugmasini bosib.
2. Funksiyalarni boshqarish ekranidan “Assisted Cooking” bandini tanlang va tanlovingizni tasdiqlang.



3. Pishirmoqchi bo'lgan ovqat turkumini tanlang va tanlovingizni tasdiqlang.



4. Keyin pishirish usulini tanlang va tanlovingizni tasdiqlang.

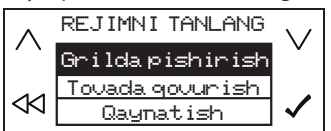

5. Keyin pishirish sharoitini tanlang va tanlovingizni tasdiqlang.

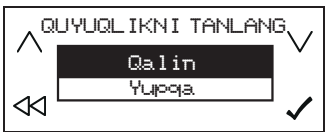

6. To'rtta pishiruv zonasidan foydalanish mumkin bo'ladi. Qozonni plita yuzasidagi kamida ikkita nuqtani egallaydigan qilib joylang.

Faqat “Moka” pishirish rejimida qozonni plitaning faqat bitta nuqtasini egallaydigan qilib joylashtirish mumkin.

Quyida bir nechta aksessuar uchun joylashtirish namunasi keltirilgan.

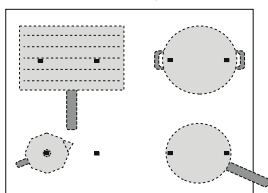

7. Chap tomondagi displeydan o'zingiz xohlagan pishiruv zonasini tanlang. Tanlangan zonada “A” paydo bo'ladi.

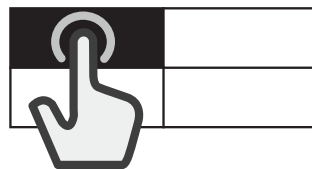

8. O'ng tomondagi displeyda ko'rsatmalar paydo bo'ladi (m-n, “Yog' qo'shing” yoki “Oziq-ovqat qo'shing”). Har bir bosqich yakunida foydalanuvchidan pishirishni davom ettirish uchun tasdiq so'raladi.
9. Agar zarur bo'lsa, avvaldan sozlangan quvvat darajasini istalgan vaqtda + va - tugmalari yordamida o'zgartirish mumkin.
10. Pishirish yakuniga yetgach, pishiruv zonasini o'chirish uchun “STOP” tugmasini bosib. Agar pishirish paytida bir nechta zona ishlatilgan bo'lsa, avval o'chirmoqchi bo'lgan zonani tanlash lozim.



Esda tuting: “Yordam bilan ovqat pishirish” funksiyasi hatto bir yoki bir nechta pishiruv zonasi allaqachon faollashtirilgan bo'lsa ham yoqilishi mumkin.

Birdan ortiq pishiruv zonasi uchun Yordam olib pishirish funksiyasini yoqish uchun:

Birinchi pishiruv zonasi uchun “Yordam bilan ovqat pishirish” funksiyasi yoqilgach, “6th Sense” tugmasini yana bosib hamda yangi pishiruv zonasini faollashtirish jarayonini takrorlang. Allaqachon faollashtirilgan zonalarni tanlab bo'lmaydi.

Esda tuting: “Yordam bilan ovqat pishirish” funksiyasi bilan 4 tagacha zonani ishlatish mumkin, biroq tanlangan quvvat darajasi parametri bunga mos kelishi lozim.

Kattaroq hudud hosil qilish maqsadida zonalarni birlashtirib bo'lmaydi.

Yordam olib pishirish funksiyasi yoniqligida odatiy usulda pishirish uchun:

“Yordam bilan ovqat pishirish” funksiyasi yoniqligida normal usulda davom etishdan oldin chap tomondagi displeydan o'zingiz xohlagan pishiruv zonasini tanlashingiz hamda o'sha zona uchun quvvat darajasini sozlashingiz mumkin.

Mavjud variantlar

	OZIQ-OVQAT TURKUMI	PISHIRISH USULI
	Go'sht	Grilda pishirish, tovada qovurish, qaynatish
	Baliq	Grilda pishirish, tovada qovurish, qaynatish
	Sabzavotlar	Grilda pishirish, tovada qovurish, qaynatish
	Sous, so'l, sho'rvalar	Souslar (pomidor, kremli sho'rva, beshamel) Sho'rvalar (avvaldan isitmasdan qaynatish)
	Desertlar	Shirin krem, panna-kotta, eritilgan shokolad, blinchik
	Tuhum	Qovurilgan tuxum, omlet, qaynatish (tuxum qaynatish), frittata, o'rashmari
	Pishloq	Grilda pishirish, tovada qovurish, fondyu
	Makaron va guruch	Qaynatish, tovada qovurish, risotto, guruch pudingi
	Ichimliklar	Asta qaynatish (sut), suv (qaynatish, asta qaynatish), moka
	Odatdagi	Qaynatish, grilda pishirish, tovada qovurish, asta qaynatish, eritish

ASOSIY PISHIRISH USULLARI

(Har bir usulda qo'shimcha bandlar bo'lishi mumkin)

ERITISH

Ovqatni eritib, eng mos haroratga keltirish hamda uni kuydirib yubormasdan, holatini saqlab qolish uchun.

Bu usul shokoladga o'xshagan nozik oziq-ovqatlarga zarar yetkazmaydi hamda qozonga yopishib qolishining oldini oladi. Pishirish darajasini istalgan vaqtda o'ng tomondagi displeydagi + va - tugmalari yordamida sozlash mumkin.

MILTILLATIB QAYNATISH

Sekin pishadigan taomlar va sekin bug'lanadigan suyuqlar uchun, kuydirib yubormasdan, holatini saqlab qolish uchun. Bu usul oziq-ovqatlarga zarar yetkazmaydi hamda qozonga yopishib qolishining oldini oladi.

Qozon sifati va turi ish unumdorligi yoki pishirish vaqtiga ta'sir qilishi mumkin.

Pishirish darajasini istalgan vaqtda o'ng tomondagi displeydagi + va - tugmalari yordamida sozlash mumkin.

QAYNATISH*

Suvni samarali isitish hamda u qaynashni boshlaganda ovoqli va vizual signal yordamida foydalanuvchini ogohlantirish uchun.

Foydalanuvchi tasdig'ini kutish davomida tizim suvni me'yorida asta qaynatib turadi, shunda u to'kilib ketmaydi va energiya isrof bo'lmaydi. Bu funksiya yoniqligida ovoqli signal foydalanuvchini qozon bo'sh ekanligi (ichida suvi yo'q) yoki qaynab qurib ketganligi haqida ogohlantiradi.

Pishirish darajasini istalgan vaqtda o'ng tomondagi displeydagi + va - tugmalari yordamida sozlash mumkin.

Tuzni suv qaynagani haqidagi signal eshutilganidan keyin qo'shing.

TOVADA QOVURISH*

Bo'sh qozon yoki tovani qizitib olish yoki tayyorlash. Ovoqli va vizual signal qozon yoki tovaga solinadigan oziq-ovqat uchun mos harorat bo'lganini bildiradi. Foydalanuvchi tasdig'ini kutish davomida tizim aksessuarni me'yorida isitib turadi, shunda tova harorati oshib ketmaydi va energiya isrof bo'lmaydi.

Optimal sharoitlarda bu funksiyadan qozonlar bilan va xona haroratida tayyorlash uchun foydalaning.

Pishirish darajasini istalgan vaqtda o'ng tomondagi displeydagi + va - tugmalari yordamida sozlash mumkin.

Bu funksiya uchun mos anjomlardan foydalanish lozim.

Qopqoqdan foydalanmang – sachrab ketishiga qarshi maxsus himoya moslamasidan foydalaning.

Bu funksiya yordamida pishirishda qovurish uchun mos yog'dan foydalanish tavsiya etiladi, masalan, har xil turdagi o'simlik yog'lari. Har xil yog' ishlatayotganda har doim birinchi marta ishlatish paytida pishirish jarayonini diqqat bilan kuzatib turing.

GRILDA PISHIRISH*

Bu funksiya har xil oziq-ovqatlarni qalinligiga qarab grill qilish imkonini beradi. Solinadigan oziq-ovqat uchun mos harorat bo'lganida plita signal chiqaradi. Keyin plita ovqatni pishirish paytida haroratni barqarorlashtirib, shunday ushlab turadi. Foydalanuvchi oziq-ovqat solinganini tasdiqlagach, pishirish boshlanadi.

Oziq-ovqatni isitish bosqichida tayyorlab olish tavsiya etiladi, shunda signal eshutilishi bilan oq uni solish mumkin bo'ladi.

Optimal sharoitda bu funksiyadan qozon bilan hamda xona haroratida tayyorlash uchun foydalaning.

Pishirish darajasini istalgan vaqtda o'ng tomondagi displeydagi + va - tugmalari yordamida sozlash mumkin.

Agar buning uchun mo'ljallangan simli chanoqdan foydalanmsangiz, grill qilish funksiyasidan ilk marta foydalanishda ehtiyot bo'ling, taglikning sifati isitish vaqtiga ta'sir qilishi mumkin. Tagi ingichka anjomlar qisqa vaqt ichida yuqori haroratga chiqishi mumkin.

MOKA*

Bu funksiya pech ustida kofe tayyorlagichning avtomatik ishini ta'minlaydi. Isitish bosqichini faollashtirish uchun menyudan shu funksiyani tanlang, kofe tayyor bo'lsa, signal chalinadi. Bu funksiya kofe to'kilishining oldini olish maqsadida avtomatik o'chadigan qilib dasturlangan. Birinchi marta ishlatayotganda zarur shart-sharoitlar mavjudligini tekshiring. Optimal sharoitda bu funksiyadan kofe tayyorlagich va xona haroratidagi suv bilan foydalaning.

* Bu funksiyalarni ishlatish uchun mos anjomlardan foydalanish tavsiya etiladi:

- qaynatish uchun: **WMF SKU: 07.7524.6380**
- tovada qovurish uchun: **WMF SKU: 05.7528.4021**
- grill qilish uchun: **WMF SKU: 05.7650.4291**
- Moka, bialletti uchun: **MOKA INDUZIONE 3TZ ANTRACITE**

Esda tuting: Plita normal ishlashi uchun isitishning birinchi daqiqasida qozon yoki tovani siljitishga urinmang.

BOSH OSHPAZ NAZORATI

Bu funksiya plitani to'rtta pishiruv zonasiga ajratadi, ularni avvaldan belgilangan quvvat darajasida bir paytda faollashtiradi. U sizga qozonlarni bitta hududdan ikkinchisiga ko'chirish hamda har xil haroratda pishirishda davom etish imkonini beradi.

Bosh oshpaz nazorati funksiyasini yoqish uchun:

1. Qozonni joylashtiring.
2. "6th Sense" tugmasini bosing.
3. Funksiyalarni boshqarish ekranidan "Chef Control" (Bosh oshpaz nazorati) bandini tanlang va tanlovingizni tasdiqlang.



4. To'rtala pishiruv zonasini panellari mos quvvat darajasi (past, o'rtacha, yuqori) chap tomondagi displeyda paydo bo'ladi.
5. Agar yana qozon qo'shmoqchi bo'lsangiz, "Idishni joylashtiring" buyrug'ini tanlang $\leftarrow +$.
6. Bu funksiyadan chiqish uchun "STOP" tugmasini bosing.

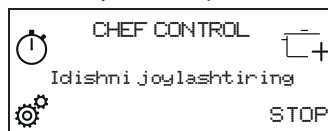

Pishiruv zonasini quvvatini o'zgartirish uchun:

1. Pishiruv zonasini tanlang.
2. Kerakli quvvat darajasini tanlash uchun barmog'ingizni slayderli sensorli ekran bo'ylab suring, u 30 soniya davomida ko'rinib turadi.
3. Tanlangan quvvat darajasiga mos so'z (low - past; medium - o'rtacha; high - yuqori) yana paydo bo'ladi.

Esda tuting: O'zgartirilgan sozlamalar ularni yana o'zgartirmaguningizcha yoki asliga qaytarmaguningizcha saqlanib qoladi.

FLEXIFULL

Bu funksiya butun plitani yagona pishiruv hududi sifatida ishlatish imkonini beradi.

Flexifull funksiyasini yoqish uchun:

1. Qozonni joylashtiring.
2. "6th Sense" tugmasini bosing.
3. Funksiyalarni boshqarish ekranidan "Flexifull" bandini tanlang va tanlovingizni tasdiqlang.

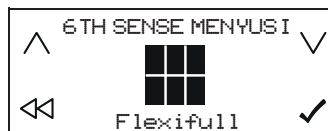

4. Slayderli sensorli ekrandan kerakli quvvat darajasini tanlang. Belgilagana quvvat darajasi chap tomondagi displeyda ko'rinadi.
5. Agar yana qozon qo'shmoqchi bo'lsangiz, "Qozon qo'shish" buyrug'idan foydalaning $\leftarrow +$.
6. Bu funksiyadan chiqish uchun "STOP" tugmasini bosing.

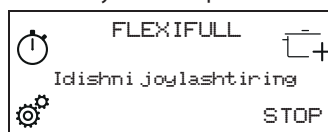

KO'RSATKICHLAR

H QOLDIQ ISSIQLIK INDIKATORI

Agar pishiruv zonasini tanlash ekrani panelida "H" paydo bo'lib qolsa, bu o'sha pishiruv zonasi hali issiq ekanligini bildiradi. Pishiruv zonasi sovisa, keyin "H" yo'qoladi.

PISHIRISH JADVALI

QUVVAT DARAJASI		PISHIRISH TURI	TAVSIYA QILINGAN ISHLATISH pishirish tajriba va odatlarini ko'rsatish	
Maksimal issiqlikni o'rnatish	P	Tez issitish	Oziq-ovqatni haroratini tez qo'tarish uchun, tez qaynatish (suv uchun), yoki pishirish suyuqliklarni tez issitish uchun ideal.	
	14 - 18	Qovurish, qaynatish	Qizartirish, pishirishni boshlash, chuqur-muzlatilgan mahsulotlarni qovurish, suyuqliklarni tez qaynatish uchun ideal.	
		Qizartirish, sal-pal qovurish, qaynatish, grilda pishirish	Sal-pal qovurish, jonli qaynatish, pishirish va gril panjarasida tayyorlash.	
	10 - 14	Qizartirish, pishirish, dimlash, sal-pal qovurish, grilda pishirish	Sal-pal qovurish, mayin qaynatish, pishirish va gril panjarasida tayyorlash, va issitishdan oldingi aksessuarlar uchun ideal.	
		Pishirish, dimlash, sal-pal qovurish, grilda tayyorlash, quyuqligi qaymoqsimon bo'lganigacha pishirish	Dimlash, mayin qaynatish, pishirish va grilda (tayyorlash uzoq muddatda).	
	5 - 9	Pishirish, past olovda qaynatish, quyultirish, kremga aylanganigacha pishirish	Suyuqliklar qo'shilgan (suv, vino, sho'rva, sut), sekin pishadigan retseptlar (guruch, souslar, duhovkada qizartirish, baliq) va makaronlarni qaymoqlash uchun ideal.	
			Sekin pishirish (miqori 1 litrdan kam) retseptlar uchun ideal: suv qo'shilgan (suv, vino, sho'rva, sut) guruch, souslar, duhovkada qizartirish, baliq.	
	1 - 4	Eritish, muzdan tushirish	Sariyo'g'ni yumshatish, shokoladni mayin eritish, kichkina narsalarni muzdan tushirish.	
		Ovqatni issiq saqlash, rizotto (guruchni) qaymoqlash	Kam miqdordagi hozir pishgan ovqatlarni saqlash, yoki ovqatni issiq tarqatish va rizotto (guruchni) qaymoqlash uchun ideal	
	Quvvat yo'qolgan	Off	-	Plita yuzasi Kutish yoki O'chgan rejimida ("H" harfi bilan belgilangan pishirish oxiridagi issiqlik qoldiqlari bo'lishi mumkin).

TOZALASH VA TEXNIK XIZMAT KO'RSATISH



OGOHLANTIRISH

- Bug'simon modda sepib ishlatiladigan tozalash vositalaridan foydalanmang.
- Tozalashdan olding pishirish zonasi o'chirilganligi va ("H") qoldiq issiqlik ko'rsatkichi yonmasligiga ichonch hosil qiling.

Bu muhim:

- Shisha yuzaga zarar yetkazishi mumkin abraziv gubkalar yoki bezlardan foydalanmang.
- Har bir foydalanishdan so'ng plitani (sovigani) oziq-ovqat qoldiqlaridan tozalang.
- Shakar yoki tarkibida shirinlik mavjud ovqatlar plitaga zarar yetkazishlari mumkin, ularni darhol artib tozalash shart.
- Tuz, shakar va qum plitani shisha yuzasini timdalashi mumkin.
- Yumshoq mato, chang va namni yutadigan oshxona qog'ozi yoki maxsus tozalovchi vositalardan foydalaning (Ishlab chiqaruvchining ko'rsatmalariga rioya qiling).
- Pishirish zonalarida suyuqlik chachrashlari ustudagi idishlarni harakatlanishi yoki tebranishiga olib kelishi mumkin.
- Tozalashdan keyin plitani yaxshilab arting.

Agar shisha yuzasida Xelium™ logotipi paydo bo'lsa, demak plitaga iXelium™ texnologiyasi yordamida ishlov berilgan; bu Whirlpool ning ekskluziv texnologiyasi bo'lib, mukammal poklik natijalarini bergan holda, plita yuzasini uzoq muddatda yaltiroq saqlaydi.

iXelium™ texnologiyali plitalarni tozalash uchun, quidagi tavsiyalarga rioya qiling:

- Suv yoki kundalik shisha tozalash vositasida namlangan yumshoq (mikrofibradan qilingani end a'lo) matodan foydalaning.
- Eng a'lo natijalarga erishish uchun namlangan matoni plitaning shisha yuzasida bir necha daqiqa ushlab turing.

MUAMMOLARNI YECHISH

- Elektr quvvati uzilmaganligini tekshiring.
- Agar plitani ishlatgandan keyin o'chira olmasangiz, uni elektr ta'minotidan uzing.
- Agar plita yoqilganda ekranda harf va raqamlardan iborat kodlar paydo bo'lsa, ko'rsatma olish uchun quyidagi jadvalga qarang.

Ilтимos esda tuting: Suv mavjuli, plita yuzasidagi tugmalari ustuda turgan idish yoki boshqa byumlardan suyuqlik sachrashlari, tasoddfan nazorat panel himoyasi vazifasini o'chirish yoki yoqishlari mumkin.

xato kodi	Tavsif	Mumkin bo'lgan sabablar	Muammo yechimi
C81, C82	Ortiqcha baland harorat tufayli boshqaruv paneli o'chadi.	Elektronik qismlarni ichki harorati juda baland.	Plita yuzasini qayta ishlatishdan oldin uni sovigani qadar kuting.
F02, F04	Ulanish kuchlanishi noto'g'ri.	Sensor uskuna va elektr yetkazish vositasi kuchlanishlari o'rtasida tafovut aniqlaydi.	Plitani elektr tarmog'idan ajratib elektr ulanishini tekshiring.
F01, F06, F12, F13, F25, F34, F35, F36, F37, F41, F47, F58, F61, F76	Plitani elektr tarmog'idan ajrating. Bir necha soniyadan keyin plitani elektr ta'minotiga qayta ulang. Muammo davom etsa, xizmat ko'rsatish markaziga qo'ng'iroq qiling, va ekranda paydo bo'lgan xato kodini ko'rsating.		

OPERATSIYA PAYTIDA PAYDO BO'LGAN TOVUSHLAR

Plitalar normal ishlash paytida o'zidan shovqin chiqarishi mumkin. Qozonni aniqlash bosqichida plitadan chiqillagan ovoz chiqadi hamda pishirish paytida ham pishillagan va shuvillagan tovushlar eshinishi mumkin. Pishillash va shuvillashlar, odatda, qozonlardan chiqadi, ular ishlatilayotgan qozon asosining muayyan xususiyatlari tomonidan

hosil qilinadi (masalan, asosi har xil qatlamli materialdan yoki notekis tayyorlangan bo'lsa). Bu shovqinlar ishlatilgan anjomlarga va ulardagi oziq-ovqat miqdoriga qarab farq qilishi mumkin va ular hech qanday nosozlikni bildirmaydi.

TASDIQLANGAN PISHIRISH

Quyidagi jadval taftish organlari, bizning mahsulotdan foydalanishlari uchun maxsus yaratilgan.

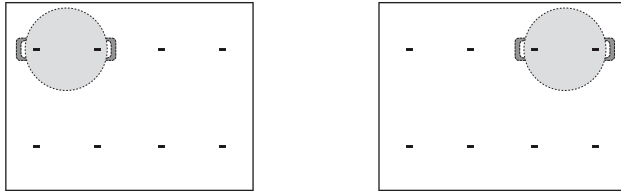
Tasdiqlangan pishirish	Tasdiqlangan pishirish pozitsiyalari
Issiqlik tarqalishi, "Quymoq" testi acc. to EN 50304/EN 60350 §7.3	
Heat performance, "French fries" test acc. to EN 60350/50304 §7.4	
Eritish va issiq saqlash, "shokolad"	
Past olovda qaynatish "guruch pudingi"	

EKO-DIZAYN: Test, qoidalarga muvofiq, plitaning barcha pishirish zonalarini, birlashgan maydon hosil qilish uchun, tanlagan, yoki Flexifull vazifasidan foydalangan holda, amalga oshirildi.

SOTUVDAN SO'NGGI XIZMAT

SOTUVDAN SO'NGI XIZMATGA QON'G'IROQ QILISHDAN OLDIN:

1. Berilgan tavsiyalar yordamida, muammoni o'z kuchingiz bilan yechib bilishingizni ko'ring **MUAMMOLARNI YECHISH**.
2. Nosozlik davom etish-etmasligini tekshirish uchun uskunani o'chirib qayta ulang.

AGAR YUQORIDA AYTIB O'TILGAN TEKSHIRUVLARDAN SO'NG NOSOZLIK BARTARAF ETILMASA, SIZGA YAQIN BO'LGAN SOTUVDAN SO'NGI XIZMAT MARKAZIGA MUROJAAT QILING.

Yordam olish uchun, kafolat broshurasida berilgan raqamga qo'ng'iroq eting, yoki www.whirlpool.eu veb-saytidagi yo'l-yo'riqlarga rioya qiling.

Savdo xizmatidan so'ng Mijoz bilan boghlansangiz, quyidagilarga doimo aniqlik kiriting:

- nosozlikni qisqacha tavsifini;
- uskunani tipi va aniq modelini;

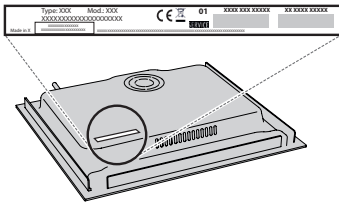

- hizmat tartib raqamini (reyting plitasidagi Service so'zidan so'ng kelgan raqam). Hizmat tartib raqami kafolat broshurasida ham ko'rsatilgan;

SERVICE 0000 000 00000



- to'liq adresingizni;
- telefon raqamingizni.

Agar remont ishlari zaruriyati tug'ilgan bo'lsa vakolatli sotuvdan so'ngi xizmat markaziga murojaat qiling (asl ehtiyot qismlaridan foydalanib remont ishlarni to'g'ri bajarilishini kafillamoq uchun).

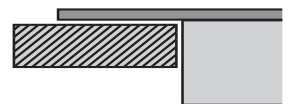
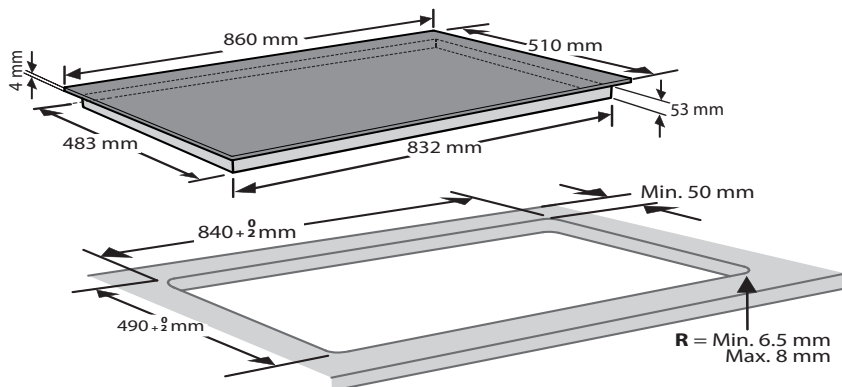
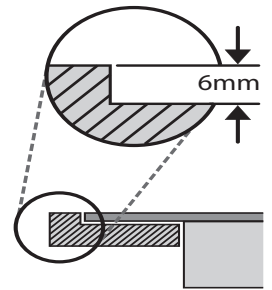
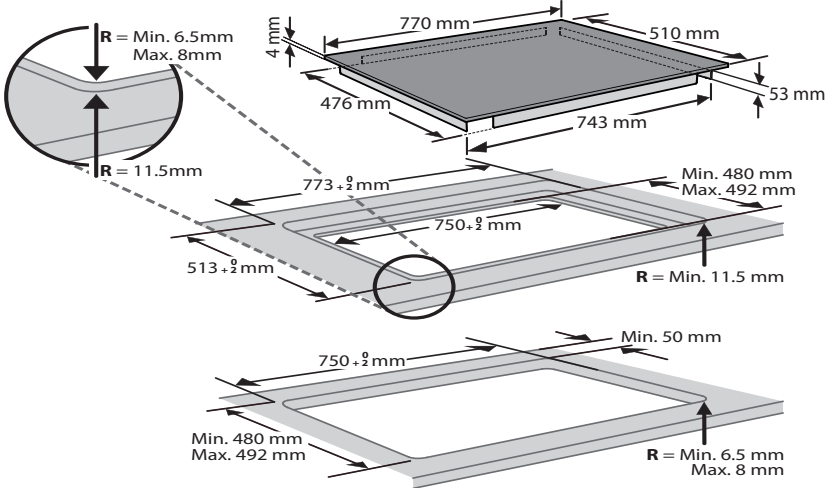
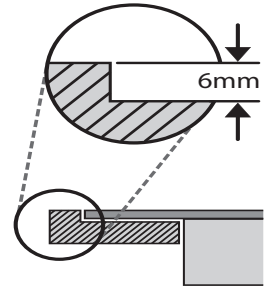
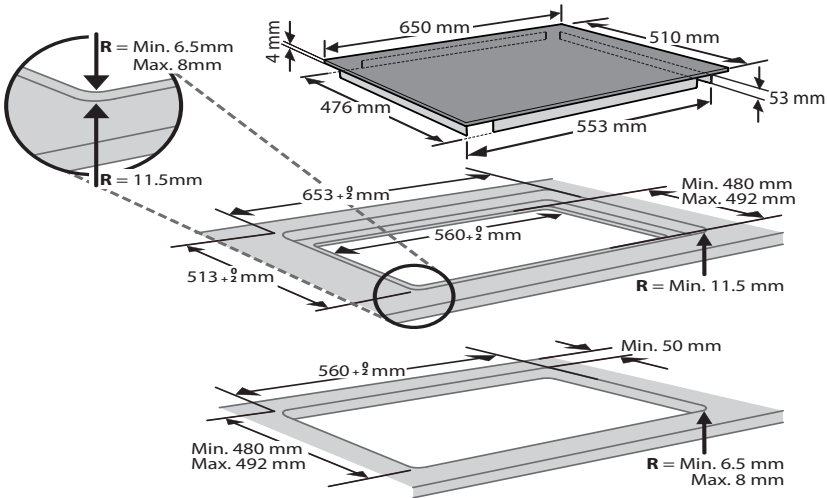
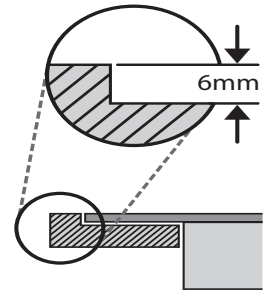
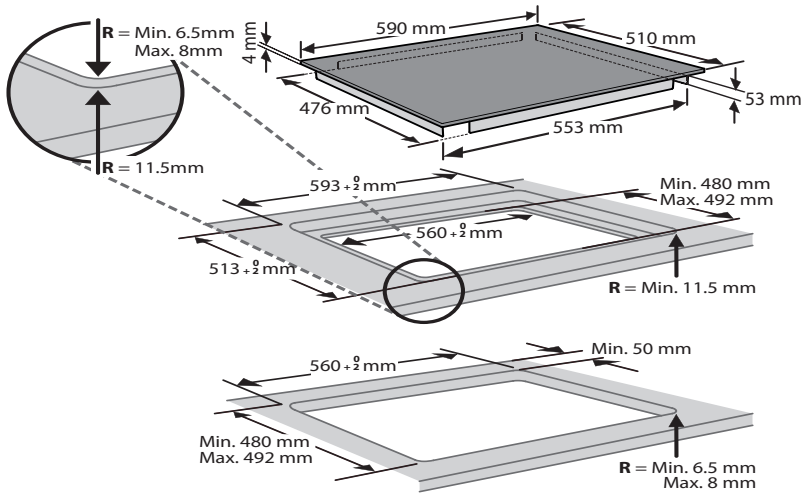

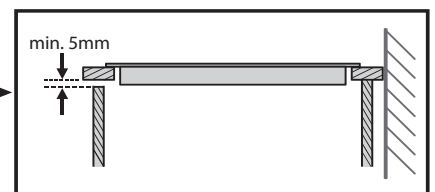
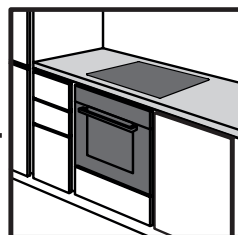
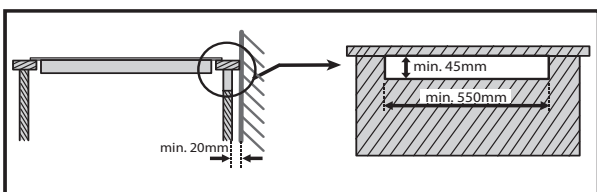
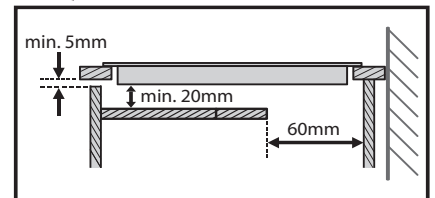
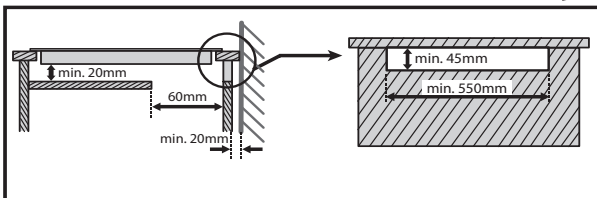
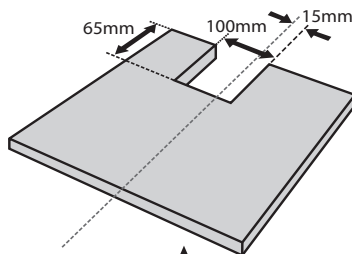
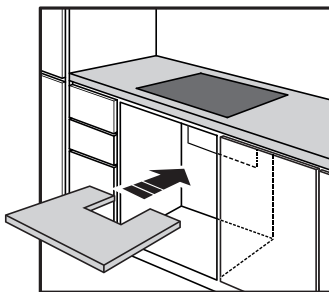
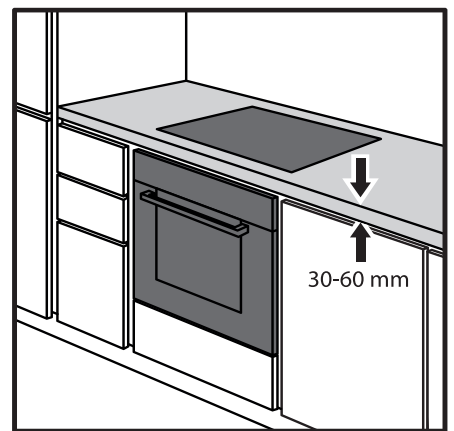
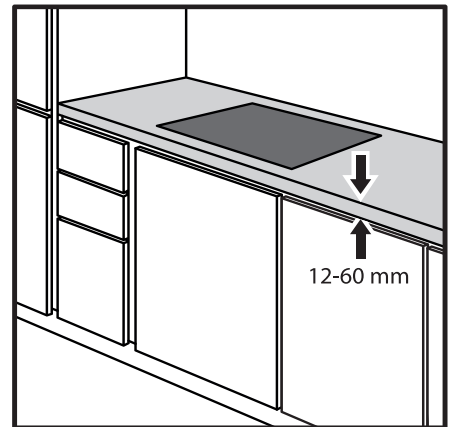
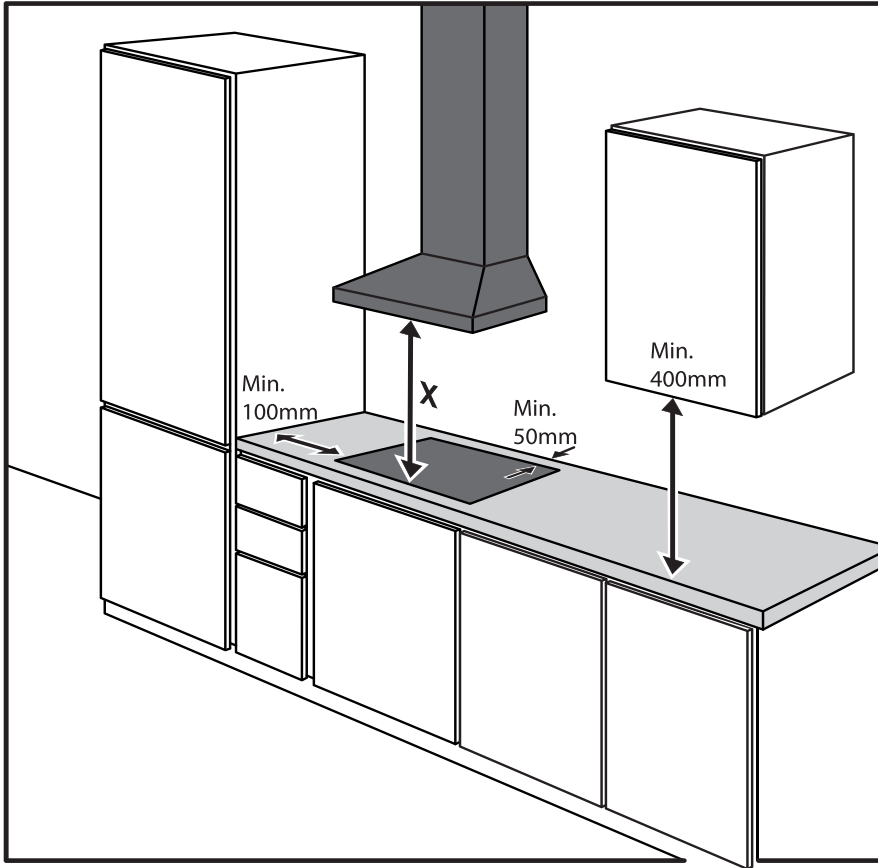

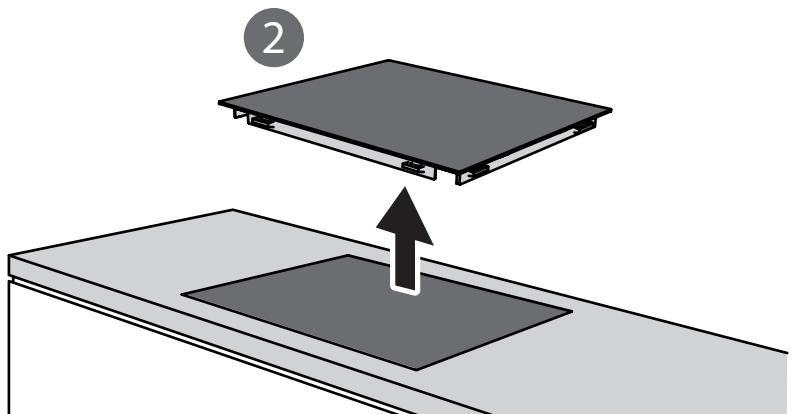
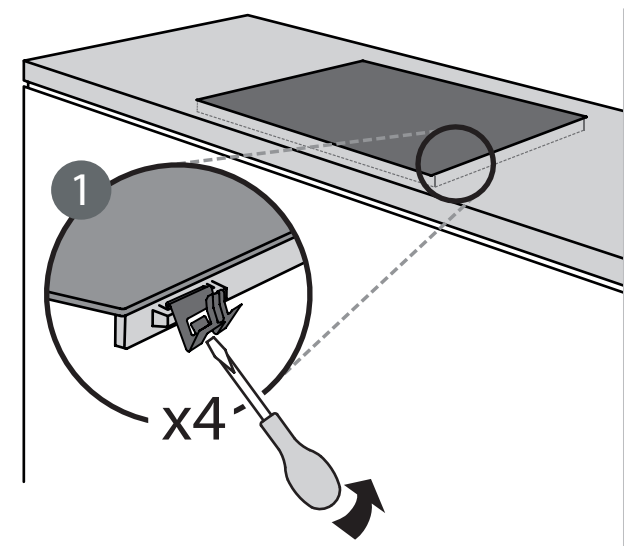
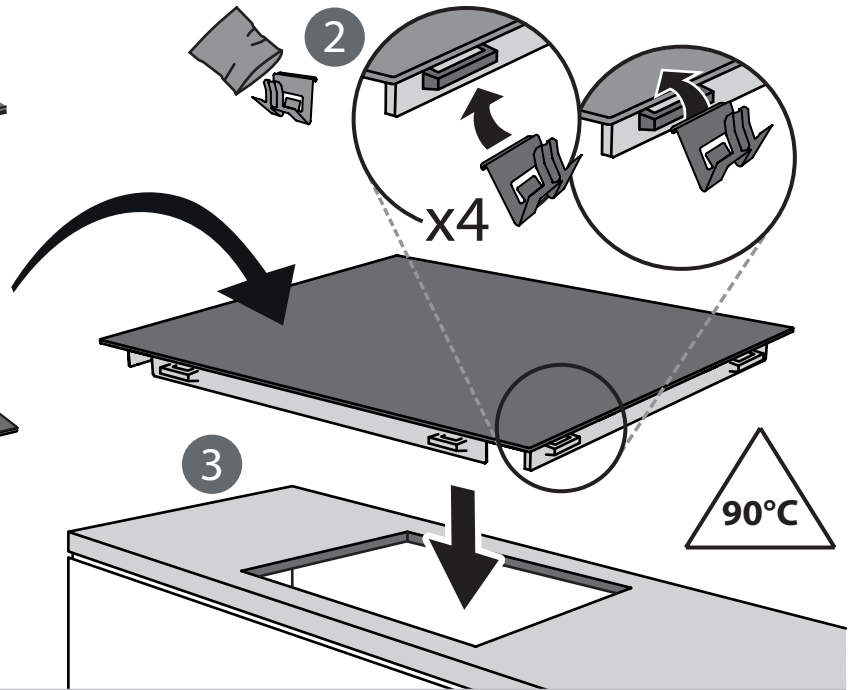
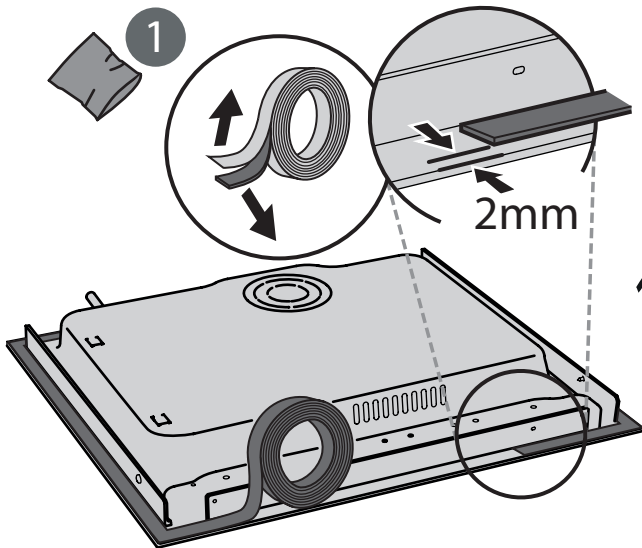
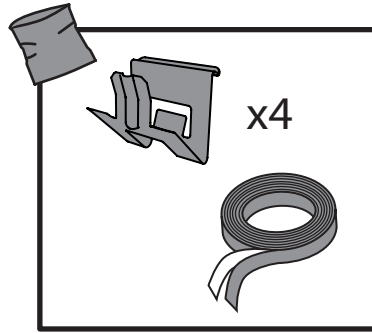
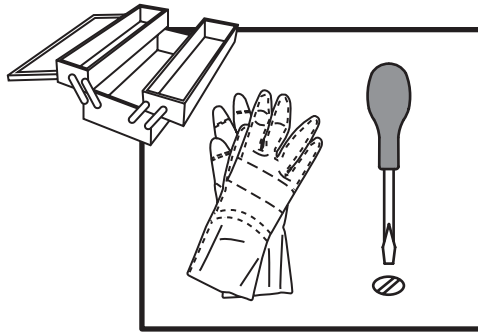

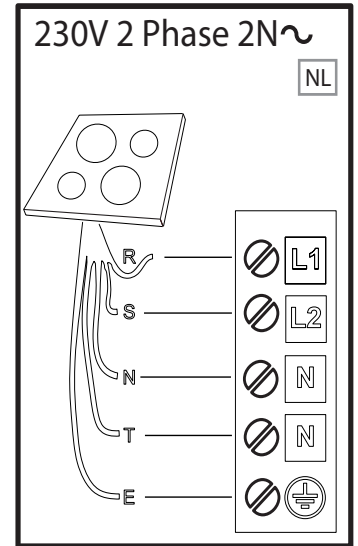
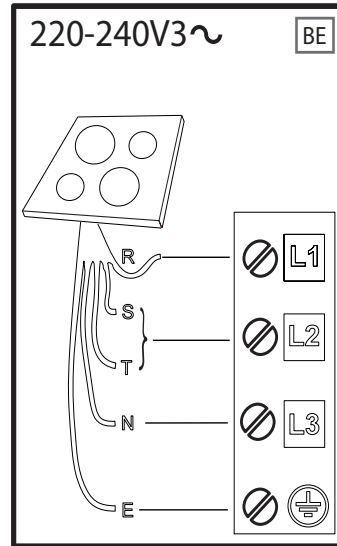
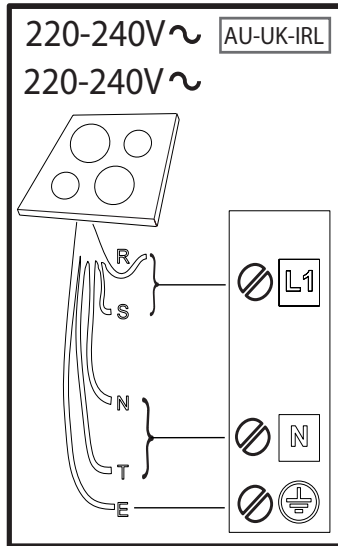
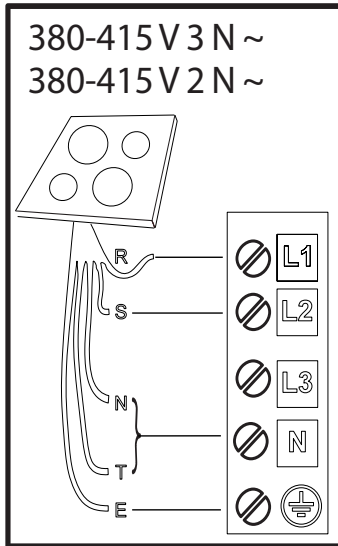

R

black-nero-negro-preto-μαύρος-must-melns-juodas-czarny-schwarz-noir-zwart-negru-черно-црн-črna-crno-черный-чорний-қара-černá-čierna-fekete-svart-musta-svart-sort-siyah-dubh

S

brown-marrone-marrón-marrom-καφέ-pruun-brūns-rudas-brązowy-braunen-brun-bruin-maroka-fjäv-браон-rjava-smeđ-коричневый-коричневий-қоңыр-hnědý-hnedý-barna-brunt-ruskea-brunt-brun-kahverengi-donn

T

blue (gray)-blu (grigio)-azul (gris)-azul (cinza)-μπλε (γκρι)-sinine (hall)-zila (pelēka)-mėlyna (pilkas)-niebieski (szary)-blau (grau)-bleu (gris)-blauw (grijs)-albastru (gri)-синьо (сиво)-плава (сива)-modro (sivo)-plava (siva)-синий (серый)-синій (сірий)-көк (сұр)-modrý (šedá)-modrý (sivá)-kék (szürke)-blå (grå)-sininen (harmaa)-blå (grå)-blåt (gråt)-mavi (gri)-gorm (liath)

 = **E**

yellow/green-giallo/verde-amarillo/verde-amarelo/verdekίτρινο/πράσινο-kollane/roheline-dzeltens/zajš-geltona/žalia-żółty/zielony-gelb/grün-jaune/vert-geel/groen-galben/verde-жълто/зелено-жудо/зелена-rumeno/zeleno-žuto/zelena-желтый/зеленый-жовтий/зелений-жасыл/сары-žlutá/zelená-žltá/zelená-sárga/zöld-gul/grønn-keltainen/vihreä-gul/grön-gul/grøn-sarı/yeşil-buı/glas

N

blue-blu-azul-azul-μπλε-sinine-zila-mėlyna-niebieski-blau-bleu-blauw-albastru-синьо-плава-modro-plava-синий-синій-көк-modrý-modrý-kék-blå-sininen-blå-blåt-mavi-gorm



400011204287