

**RUS** Приложение  
**МАШИНЫ СТИРАЛЬНЫЕ АВТОМАТИЧЕСКИЕ**

**UKR** Додаток  
**МАШИНИ ПРАЛЬНИ АВТОМАТИЧНІ**

**KAZ** Қосымша  
**АВТОМАТТЫ КІР ЖУҒЫШ МАШИНАЛАРЫ**

**AZE** Əlavə  
**AVTOMATİK ÇƏMAŞİR MAŞINLARI**

**RON** Anexa  
**MAȘINI DE SPĂLAT AUTOMATE**

**UZB** Ilova  
**AVTOMATİK KIR YUVISH MASHINALARI**

**TGK** Замима  
**МОШИНҲОИ ЧОМАШЌИ АВТОМАТЌИ**

**KYR** Тиркеме  
**КІР ЖУУГУЧ АВТОМАТ МАШИНАЛАР**

**CMA 60Y88-XX**  
**CMA 60Y108-XX**  
**CMA 60Y128-XX**  
**CMA 70C88-XX**  
**CMA 70C108-XX**  
**CMA 70C128-XX**  
**CMA 70C148-XX**



## 1 ОПИСАНИЕ РАБОТЫ МАШИНЫ

### 1.1 ОРГАНЫ УПРАВЛЕНИЯ

**1.1.1** Органы управления машины обозначены на панели управления в соответствии с рисунком 1. Ручка выбора программы (далее – ручка), индикаторы и кнопки управления указаны на рисунках 2, 3.

**1.1.2 Ручка** служит для включения/выключения машины и выбора программы стирки в соответствии с рисунком 2. Вокруг ручки нанесены названия программ и символ . Ручка поворачивается в обоих направлениях (по часовой стрелке и против нее) и устанавливается точно на соответствующее деление выбранной программы. При установке ручки на символ происходит выключение машины и отмена выбранной программы.

**1.1.3 Кнопки выбора дополнительных функций** (см. 1.2). Каждая кнопка имеет индикатор и обозначена символом в соответствии с ри-



Рисунок 1 – Панель управления



Рисунок 2 – Ручка выбора программы

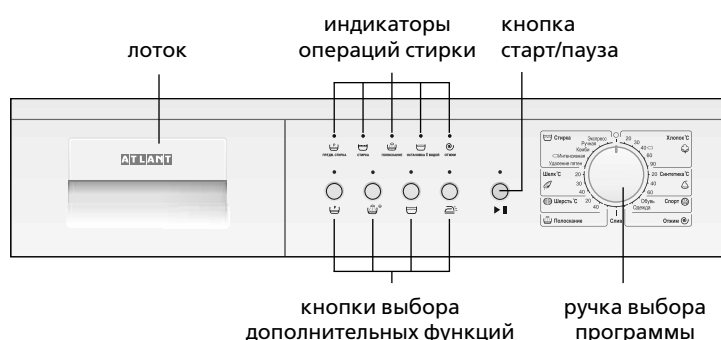

Рисунок 3 – Индикаторы и кнопки управления

сунком 3. При выборе дополнительных функций следует нажать на соответствующую кнопку.

**1.1.4 Кнопка (старт/пауза)** предусмотрена для начала (старта) работы машины по выбранной программе, а также для задания паузы в работе машины без отмены программы стирки. Кнопка имеет индикатор включения.

### 1.2 ДОПОЛНИТЕЛЬНЫЕ ФУНКЦИИ

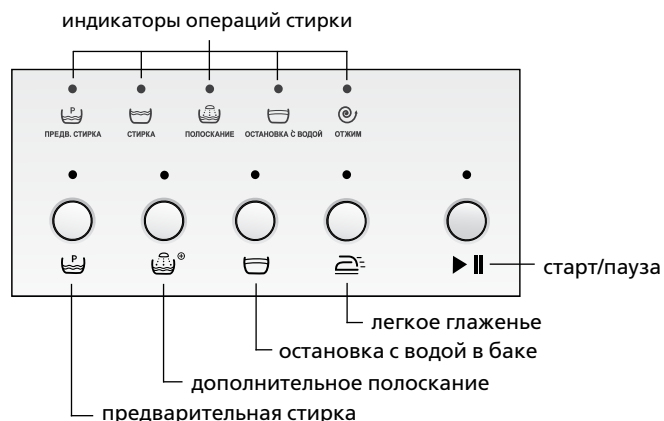
**1.2.1 Предварительная стирка**  предусмотрена для изделий из хлопковых тканей сильного загрязнения.

При выборе данной функции изделия дополнительно стираются в воде с моющим средством при температуре 30 °С, что обеспечивает качественное удаление загрязнения при основной стирке.

**1.2.2 Дополнительное полоскание**  предусмотрено для детской одежды, вещей, принадлежащих людям с аллергией на моющие средства, или для стирки в очень мягкой воде, в которой моющее средство выщелачивается недостаточно.

При выборе данной функции в программу стирки добавляется еще одно полоскание.

**1.2.3 Остановка с водой в баке**  используется при стирке изделий из тонких тканей для уменьшения сминания тканей.

При выборе функции исключается цикл слива и окончательного отжима. После окончания стирки необходимо произвести слив воды: ручку выбора установить на символ , выбрать и включить программу «Слив».

**1.2.4 Легкое глаженьё**  предусмотрено для уменьшения сминания тканей в процессе стирки и отжима, облегчения последующего глаженья. Использование функции обеспечивает щадящий режим стирки и бережный отжим с минимальным количеством складок после стирки.

**1.3 ВКЛЮЧЕНИЕ МАШИНЫ И ВЫБОР ПРОГРАММЫ**

**1.3.1** При выборе программы в соответствии с таблицей 1 автоматически задаются основные параметры стирки, установленные изготовителем (частота вращения барабана при отжиме, температура стирки, ее длительность и др.).

**1.3.2** Для включения машины следует установить ручку в соответствии с рисунком 2 на деление необходимой программы стирки – загорятся индикаторы операций стирки выбранной программы.

Выбор программы производится только до начала стирки. Установка ручки на деление новой программы во время работы машины (без выключения машины) не позволяет изменить ранее выбранную программу.

**1.3.3** После выбора программы можно выбрать дополнительные функции в соответствии с 1.4.



**1.4 ВЫБОР ДОПОЛНИТЕЛЬНОЙ ФУНКЦИИ**



**1.4.1** Для выбора дополнительной функции следует нажать соответствующую ей кнопку – загорится индикатор в соответствии с рисунком 3. При повторном нажатии световой индикатор гаснет, функция отменяется.

Выбор дополнительных функций допускается только до начала стирки. При нажатии кнопок во время работы машины раздается тройной звуковой сигнал – дополнительная функция не включается.

**ВНИМАНИЕ! Если выбранная функция не совместима с выбранной программой, индикатор не загорается и функция не включается (раздается тройной звуковой сигнал).**

**1.5 ВКЛЮЧЕНИЕ/ВЫКЛЮЧЕНИЕ ЗВУКОВОЙ СИГНАЛИЗАЦИИ**

**1.5.1** Выключение звуковых сигналов работы машины производится одновременным нажатием и удерживанием кнопок  и  в течение 3 секунд.

Звуковая сигнализация включается при повторном нажатии кнопок  и .



**1.6 ВКЛЮЧЕНИЕ ПРОГРАММЫ И НАЧАЛО СТИРКИ**

**1.6.1** Для включения программы и начала работы машины следует нажать кнопку  – загорится индикатор кнопки, раздается звуковой сигнал, сработает блокировочное устройство дверцы и стирка начнется. На панели управления будет гореть индикатор выполняемой в данный момент операции стирки.

**1.6.2** Для подкрахмаливания белья после стирки следует растворить в воде специальное средство для подкрахмаливания согласно рекомендациям его изготовителя из расчета, что в машину будет залито приблизительно 15 л воды. Выдвинуть на себя лоток и налить в отделение 2 средство для подкрахмаливания, затем лоток закрыть. Ручку установить на программу «Полоскание», выбрать скорость отжима при необходимости, включить программу, нажав кнопку .

**ВНИМАНИЕ! Белье для подкрахмаливания не должно быть обработано кондиционером.**

**1.7 ПАУЗА В РАБОТЕ МАШИНЫ**

**1.7.1** При необходимости приостановить работу машины без отмены программы следует удерживать нажатую кнопку  в течение 2 с – раздается звуковой сигнал, индикатор кнопки  замигает, стирка останавливается.

Для продолжения стирки следует нажать кнопку . Машина продолжит выполнение программы с начала остановленной операции стирки, время до окончания стирки может увеличиться.

В программах «Шелк», «Шерсть», «Ручная стирка», «Комби-стирка» приостановить работу машины невозможно.

**ВНИМАНИЕ! При наличии воды в баке машины или при температуре воды выше 60 °C дверца не открывается.**

**1.8 ОТМЕНА ПРОГРАММЫ**

**1.8.1** Для отмены выполняемой программы следует ручку установить на символ  – машина выключается. При необходимости следует выбрать другую программу стирки.

**ВНИМАНИЕ! Не открывайте дверцу машины, если уровень воды в барабане визуально определяется через стекло дверцы.**

**1.9 ВЫКЛЮЧЕНИЕ МАШИНЫ**

**1.9.1** После окончания последней операции стирки приблизительно через 2 минуты отключается блокировочное устройство дверцы, раздается тройной звуковой сигнал, гаснет индикатор кнопки  и загораются индикаторы операций стирки.

Если машина не отключена от электрической сети, то тройной звуковой сигнал раздается еще пять раз с интервалом в одну минуту.





**1.9.2** По завершении стирки следует выключить машину, установив ручку на символ , вынуть вилку шнура питания из розетки и закрыть кран подачи воды.

**2 ПРОГРАММЫ СТИРКИ**

**2.1** В машине предусмотрены основные программы стирки (Хлопок, Интенсивная стирка, Синтетика, Шелк, Шерсть) и специальные (Экспресс-стирка, Ручная стирка, Комби-стирка, Удаление пятен, Спортивная обувь, Спортивная одежда, Полоскание, Слив, Отжим) в соответствии с таблицей 1.

Программа «Интенсивная стирка» при 60 °C имеет высокую эффективность отстирывания, аналогичную программе «Хлопок» при 90 °C. Применение программы «Интенсивная стирка» при 60 °C вместо программы «Хлопок» при температурах от плюс 70 °C до плюс 90 °C позволяет значительно уменьшить расход электроэнергии и дополнительно снижает образование накипи на деталях машины.

Таблица 1 – Программы стирки

Название программы	Температура стирки, °C	Возможность использования дополнительных функций	Возможность использования отделений лотка			Максимальная загрузка, кг	Длительность стирки <sup>1)</sup> , мин	Вид ткани, изделия	Загрязнение изделия
			1	2					
Хлопок <sup>2)</sup>	20	  	1	2		6,0 <sup>3)</sup> 7,0 <sup>4)</sup>	70	С нестойкой окраской тонкая хлопковая, льняная	Среднее, легкое
	80								
	85						Цветная хлопковая, льняная		
	60						110	Прочноокрашенная хлопковая, льняная	Сильное, среднее
	90						150	Белая, прочноокрашенная хлопковая, льняная. Изделия, требующие кипячения	Сильное, среднее
Синтетика	20	 	-	2		2,5 <sup>3)</sup> 3,0 <sup>4)</sup>	70	Тонкая синтетическая	Легкое
	80						Цветная тонкая синтетическая	Сильное, среднее	
	100						Прочноокрашенная синтетическая, смешанная		
Спортивная обувь	30		-	2		2 пары	45	Хлопковая, смешанная	Легкое
Спортивная одежда	30		-	2		2,5 <sup>3)</sup> 3,0 <sup>4)</sup>	75	Хлопковая, синтетическая, смешанная	Среднее

Продолжение таблицы 1 – Программы стирки

Название программы	Температура стирки, °С	Возможность использования дополнительных функций	Возможность использования отделений лотка			Максимальная загрузка, кг	Длительность стирки <sup>1)</sup> , мин	Вид ткани, изделия	Загрязнение изделия
			–	2	–				
Экспресс-стирка	30		–	2	–	2,5 <sup>3)</sup> 3,0 <sup>4)</sup>	35	Все виды тканей (кроме шерсти), требующие освежения	Легкое
Ручная стирка	30		–	2		1,0 <sup>3)</sup> 1,5 <sup>4)</sup>	60	Изделия, требующие ручной стирки	Легкое
Комби-стирка	40		–	2		2,5 <sup>3)</sup> 3,0 <sup>4)</sup>	65	Тонкая хлопковая, синтетическая, смешанная (возможна стирка без сортировки по видам ткани). Изделия перед первым использованием	Среднее
Интенсивная стирка <sup>2)</sup>	60		–	2		6,0 <sup>3)</sup> 7,0 <sup>4)</sup>	170	Хлопковая, льняная	Сильное
Удаление пятен	40		1	2		6,0 <sup>3)</sup> 7,0 <sup>4)</sup>	90	Хлопковая, синтетическая	Легкое
Шелк	20		–	2		2,5 <sup>3)</sup> 3,0 <sup>4)</sup>	45	Изделия из тонких тканей (шелк, синтетика, смешанная), гардины	Легкое
	50						Среднее, легкое		
	60								
Шерсть	20	–	–	2		1,0 <sup>3)</sup> 1,5 <sup>4)</sup>	45	Изделия из шерсти, полушерсти (кашемир, мохер и т.д.), пригодные для машинной стирки	Среднее, легкое
	40	–							
Полоскание	–		–	–		6,0 <sup>3)</sup> 7,0 <sup>4)</sup>	25	Все виды тканей	–
Отжим	–	–	–	–	–	6,0 <sup>3)</sup> 7,0 <sup>4)</sup>	10		–
Слив	–	–	–	–	–	–	3		–

<sup>1)</sup> Значение определено в лабораторных условиях и может изменяться (увеличиваться или уменьшаться) в процессе работы машины в зависимости от температуры и давления воды в водопроводной сети, массы загружаемого белья, вида тканей изделий, изменения величины напряжения в электрической сети и т.д.

<sup>2)</sup> Программы «Интенсивная стирка» при 60 °С и «Хлопок» при 40 °С являются стандартными программами стирки изделий из хлопковых тканей для определения эксплуатационных характеристик машины в соответствии с СТБ EN 60456-2013. Данные программы предназначены для стирки хлопкового белья средней степени загрязнения и являются наиболее эффективными программами с точки зрения потребления электроэнергии и расхода воды. Фактическая температура воды при стирке может отличаться от заявленной для данных программ.

<sup>3)</sup> Для моделей СМА 60У88-XX, СМА 60У108-XX, СМА 60У128-XX.

<sup>4)</sup> Для моделей СМА 70С88-XX, СМА 70С108-XX, СМА 70С128-XX, СМА 70С148-XX.

**3 УСТАНОВКА МАШИНЫ В МЕБЕЛЬ (ПОД СТОЛЕШНИЦУ)**

**3.1** Установка в мебель (под столешницу) предусмотрена для машин СМА 70С108-XX, СМА 70С128-XX, СМА 70С148-XX.

**3.2** Монтажные работы по установке машины в мебель производятся квалифицированным специалистом сервисного центра за дополнительную плату (в стоимость входит комплект монтажных частей).

**3.3** Рекомендуемый вариант мебели для встраивания машины под столешницу указан на рисунке 4 (размеры даны в миллиметрах). В мебели должны быть предусмотрены ниши для укладки шлангов во избежание их перегибов и защемления.

Перед встраиванием машины следует произвести тщательное выравнивание поверхностей мебельной ниши с помощью уровня: углы между поверхностями мебельной ниши должны составлять 90°.

**3.4** При установке машины следует обеспечить зазоры:  
– не менее 10 мм между боковыми стенками машины и ниши,  
– не менее 90 мм между задней стенкой машины и стеной помещения (ниши).

**ВНИМАНИЕ!** При задвигании машины в мебель не защемите шланги и шнур питания.

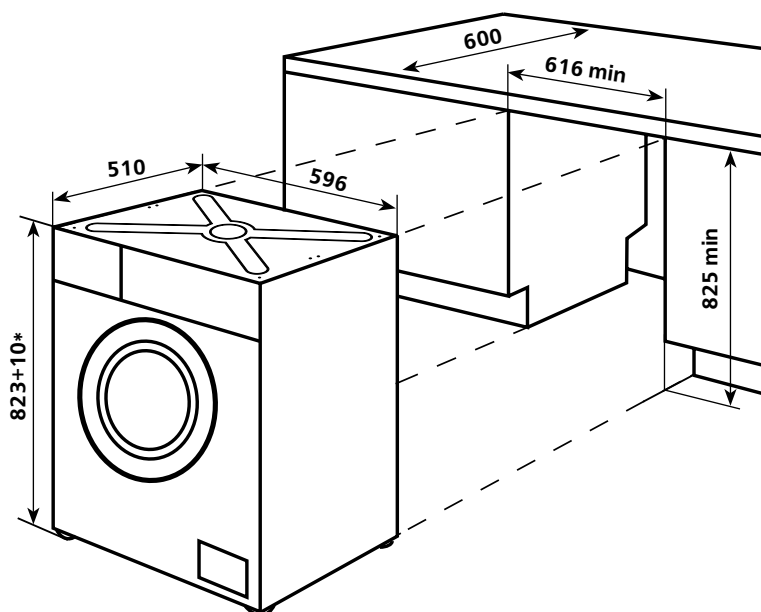

\* Высота машины с установленными монтажными частями, которая изменяется в пределах допуска в зависимости от установленной высоты опор.

**Рисунок 4 – Схема встраивания машины**

## 1 ОПИС РОБОТИ МАШИНИ

### 1.1 ОРГАНИ КЕРУВАННЯ

**1.1.1** Органи керування машини позначені на рисунку 1. Ручка вибору програми (далі – ручка) і найменування кнопок керування вказані на рисунках 2, 3.

**1.1.2 Ручка** служить для вмикання/вимикання машини та вибору програми прання у відповідності з рисунком 2. Навколо ручки нанесені назви програм і символ . Ручка повертається в обох напрямках (за годинниковою стрілкою і проти неї) і встановлюється точно на відповідну поділку вибраної програми. При встановленні ручки на символ відбувається вимикання машини і відміна вибраної програми.

#### 1.1.3 Кнопки вибору додаткових функцій (див. 1.2)

Кожна кнопка має індикатор і позначена символом на панелі управління у відповідності з рисунком 3. При виборі додаткових функцій слід натиснути на відповідну кнопку.

**1.1.4 Кнопка**  (старт/пауза) передбачена для початку (старту) роботи машини за вибраною програмою, а також для задання паузи в роботі машини без відміни програми прання. Кнопка має індикатор вмикання.

### 1.2 ДОДАТКОВІ ФУНКЦІЇ

**1.2.1 Попереднє прання**  передбачене для виробів з бавовняних тканин сильного забруднення.

При виборі даної функції вироби додатково перуться у воді з миючим засобом при температурі 30 °С, що забезпечує якісне видалення забруднення під час основного прання.

**1.2.2 Додаткове полоскання**  передбачене для дитячого одягу, речей, які належать людям з алергією на миючі засоби, або для прання в дуже м'якій воді, в якій миючий засіб виполіскується недостатньо.

При виборі даної функції в програму прання добавляється ще одне полоскання.

**1.2.3 Зупинка з водою в баку**  використовується при пранні виробів з тонких тканин для зменшення зминання тканин.

При виборі функції виключається цикл зливу та остаточного віджимання. Після закінчення прання необхідно провести злив води: ручку вибору встановити на символ , вибрати і увімкнути програму «Злив».

**1.2.4 Делікатне прасування**  передбачене для зменшення зминання в процесі прання і віджимання, полегшення наступного прасування. Використання функції забезпечує делікатний режим прання та обережне віджимання з мінімальною кількістю складок після прання.

### 1.3 ВМИКАННЯ МАШИНИ ТА ВИБІР ПРОГРАМИ

**1.3.1** При виборі програми у відповідності з таблицею 1 автоматично задаються основні параметри прання, встановлені виробником (частота обертання барабана при віджиманні, температура прання, її тривалість та інше).

**1.3.2** Для вмикання машини слід встановити ручку у відповідності з рисунком 2 на поділку необхідної програми прання – загоряться індикатори операцій прання вибраної програми.

Вибір програми проводиться тільки до початку прання. Встановлення ручки на поділці нової програми під час роботи машини (без вимикання машини) не дозволяє змінити раніше вибрану програму.

**1.3.3** Після вибору програми можна вибрати додаткові функції у відповідності з 1.4.

### 1.4 ВИБІР ДОДАТКОВОЇ ФУНКЦІЇ

**1.4.1** Для вибору додаткових функцій слід натиснути відповідну їй кнопку – загориться індикатор у відповідності з рисунком 3. При повторному натисканні світловий індикатор гасне, функція відмінюється.

Вибір додаткових функцій допускається тільки до початку прання. При натисканні кнопок під час роботи машини лунає потрійний звуковий сигнал – додаткових функцій не вмикається.

**УВАГА! Якщо вибрана функція не сумісна з вибраною програмою, індикатор не засвічується і функція не вмикається (лунає потрійний звуковий сигнал).**

### 1.5 ВМИКАННЯ/ВМИКАННЯ ЗВУКОВОЇ СИГНАЛІЗАЦІЇ

**1.5.1** Вимикання звукових сигналів роботи машини проводиться одночасним натисканням і утриманням кнопок і протягом 3 секунд.

Звукова сигналізація вимикається при повторному натисканні кнопок і .

### 1.6 ВМИКАННЯ ПРОГРАМИ ТА ПОЧАТОК ПРАННЯ

**1.6.1** Для вмикання програми і початку роботи машини натиснути кнопку – загориться індикатор кнопки, пролунає



Рисунок 1 – Панель керування



Рисунок 2 – Ручка вибору програми прання

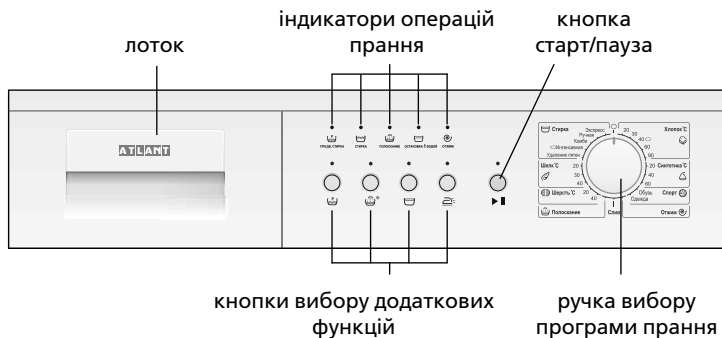

Рисунок 3 – Кнопки керування

звуковий сигнал, спрацює блокувальний пристрій дверцят і прання почнеться.

На панелі керування буде світитися індикатор операції прання, що виконується в даний момент.

**1.6.2** Для підкромалювання білизни після прання слід розчинити у воді спеціальний засіб для підкромалювання згідно рекомендацій його виробника із розрахунку, що в машину буде залито приблизно 15 л води. Висунути на себе лоток та налити у відділення 2 розчин для підкромалювання, потім лоток зачинити. Ручу встановити на програму «Полоскання», вибрати швидкість віджиму за необхідністю, увімкнути програму, натиснувши на кнопку ► II.

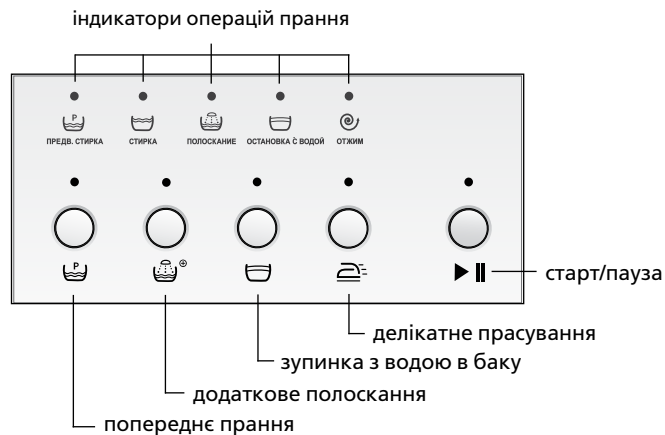
**УВАГА! Білизна для підкромалювання не повинна бути оброблена кондиціонером.**

## 1.7 ПАУЗА В РОБОТІ МАШИНИ

**1.7.1** За необхідності призупинити роботу машини без скасування програми слід утримати натиснуту кнопку ► II протягом 2 с – пролунає звуковий сигнал, індикатор кнопки ► II заблимає, прання зупиниться.

Для продовження прання слід натиснути кнопку ► II. Машина продовжить виконання програми від початку зупиненої операції прання, час до закінчення прання може збільшитися.

У програмах «Шовк», «Вовна», «Ручне прання», «Комбі-прання» призупинити роботу машини неможливо.

**УВАГА! За наявності води в баку машини чи за температурою води вище за 60 °C дверцята не відчиняються.**

## 1.8 ВІДМІНА ПРОГРАМИ

**1.8.1** Для відміни програми, яка виконується, слід ручку вста-

новити на символ ○ – машина вимикається. При потребі слід вибрати іншу програму прання.

**УВАГА! Не відкривайте дверцята машини, якщо рівень води в барабані візуально визначається через скло дверцят.**

## 1.9 ВИМИКАННЯ МАШИНИ

**1.9.1** Після закінчення останньої операції прання приблизно через 2 хвилини вимикається блокувальний пристрій дверцят, лунає потрійний звуковий сигнал, гасне індикатор кнопки ► II і загоряються індикатори операції прання.

Якщо машина не відключена від електричної мережі, то потрійний звуковий сигнал пролунає ще п'ять разів з інтервалом в одну хвилину.

**1.9.2** Після закінчення прання слід вимкнути машину, усталивши ручку на символ ○, вийняти вилку шнура живлення з розетки і закрити кран подачі води.

## 2 ПРОГРАМИ ПРАННЯ

**2.1** У машині передбачені основні програми прання (Бавовна, Інтенсивне прання, Синтетика, Шовк, Вовна) і спеціальні (Експрес-прання, Ручне прання, Комбі-прання, Видалення плям, Спортивне взуття, Спортивний одяг, Полоскання, Злив, Віджим) відповідно до таблиці 1.

Програма «Інтенсивна прання» при 60 °C має високу ефективність відпрання, аналогічну програмі «Бавовна» при 90 °C. Застосування програми «Інтенсивне прання» при 60 °C замість програми «Бавовна» при температурах від плюс 70 °C до плюс 90 °C дозволяє значно зменшити витрати електроенергії і додатково знижує утворення накипу на деталях машини.

Таблиця 1

Назва програми	Температура прання, °C	Можливість використання додаткових функцій	Можливість використання відділень лотка			Максимальне завантаження, кг	Тривалість прання <sup>1)</sup> , хв	Вид тканини, виробу	Забруднення виробу
Бавовна <sup>2)</sup>	20		1	2		6,0 <sup>3)</sup> 7,0 <sup>4)</sup>	70	З нестійким фарбуванням тонка бавовняна, лляна	Середнє, легке
	30						80		
	40						85	Кольорова бавовняна, лляна	Сильне, середнє
	60						110	Міцнофарбована бавовняна, лляна	
	90						150	Біла, міцнофарбована бавовняна, лляна. Вироби, що вимагають кип'ятіння	
Синтетика	20		-	2		2,5 <sup>3)</sup> 3,0 <sup>4)</sup>	70	Тонка синтетична	Легке
	40						80	Кольорова тонка синтетична	Сильне, середнє
	60						100	Міцнофарбована синтетична, змішана	
Спортивне взуття	30		-	2		2 пари	45	Бавовняна, змішана	Легке
Спортивний одяг	30		-	2		2,5 <sup>3)</sup> 3,0 <sup>4)</sup>	75	Бавовняна, синтетична, змішана	Середнє
Експрес-прання	30		-	2	-	2,5 <sup>3)</sup> 3,0 <sup>4)</sup>	35	Усі види тканин (крім вовни), що вимагають освіження	Легке
Ручне прання	30		-	2		1,0 <sup>3)</sup> 1,5 <sup>4)</sup>	60	Вироби, що вимагають ручного прання	Легке
Комбі-прання	40		-	2		2,5 <sup>3)</sup> 3,0 <sup>4)</sup>	65	Тонка бавовняна, синтетична, змішана (можливе прання без сортування по видам тканини). Вироби перед першим використанням	Середнє
Інтенсивне прання <sup>2)</sup>	60		-	2		6,0 <sup>3)</sup> 7,0 <sup>4)</sup>	170	Бавовняна, лляна	Сильне
Видалення плям	40		1	2		6,0 <sup>3)</sup> 7,0 <sup>4)</sup>	90	Бавовняна, синтетична	Легке

Назва програми	Температура прання, °C	Можливість використання додаткових функцій	Можливість використання відділень лотка			Максимальне завантаження, кг	Тривалість прання <sup>1)</sup> , хв	Вид тканини, виробу	Забруднення виробу
Шовк	20	☺ ☹	-	2	☼	2,5 <sup>3)</sup> 3,0 <sup>4)</sup>	45	Вироби з тонких тканин (шовк, синтетика, змішана), гардини	Легке
	30						50		Середнє, легке
	40						60		
Вовна	20	-	-	2	☼	1,0 <sup>3)</sup> 1,5 <sup>4)</sup>	45	Вироби з вовни, напіввовни (кашемір, мохер і т.д.), придатні для машинного прання	Середнє, легке
	40	-					50		
Полоскання	-	☺ ☹ ☹	-	-	☼	6,0 <sup>3)</sup> 7,0 <sup>4)</sup>	25	Усі види тканин	-
Віджим	-	-	-	-	-	6,0 <sup>3)</sup> 7,0 <sup>4)</sup>	10		-
Злив	-	-	-	-	-		3		-

<sup>1)</sup> Значення визначено в лабораторних умовах і може змінюватися (збільшуватися або зменшуватися) в процесі роботи машини в залежності від температури і тиску води у водопровідній мережі, маси завантаженої білизни, виду тканин виробів, зміни величини напруги в електричній мережі і т.д.

<sup>2)</sup> Програми «Інтенсивне прання» за 60 °C та «Бавовна» за 40 °C є стандартними програмами прання виробів із бавовняних тканин для визначення експлуатаційних характеристик машини відповідно до СТБ EN 60456-2013. Ці програми призначені для прання бавовняної білизни середнього ступеню забруднення та є найбільш ефективними програмами з точки зору споживання електроенергії та витрати води. Фактична температура води при пранні може відрізнятися від заявленої для цих програм.

<sup>3)</sup> Для моделей СМА 60У88-XX, СМА 60У108-XX, СМА 60У128-XX.

<sup>4)</sup> Для моделей СМА 70С88-XX, СМА 70С108-XX, СМА 70С128-XX, СМА 70С148-XX.

### 3 ВСТАНОВЛЕННЯ МАШИНИ В МЕБЛІ (ПІД СТІЛЬНИЦЮ)

**3.1** Установка в меблі (під стільницю) передбачена для машин СМА 70С108-XX, СМА 70С128-XX, СМА 70С148-XX.

**3.2** Монтажні роботи по установці машини в меблі виробляються кваліфікованим фахівцем сервісного центру за додаткову плату (у вартість входить комплект монтажних частин).

**3.3** Рекомендований варіант меблів для вбудовування машини під стільницю вказано на рисунку 4 (розміри дані в міліметрах). У меблів повинні бути передбачені ніші для укладання шлангів щоб уникнути їх перегинів і защемлення.

Перед вбудовуванням машини слід провести ретельне вирівнювання поверхонь меблевої ніші за допомогою рівня: кути між поверхнями меблевої ніші повинні складати 90°.

**3.4** При установці машини слід забезпечити зазори:

- не менше 10 мм між бічними стінками машини і ніші,
- не менше 90 мм між задньою стінкою машини і стіною приміщення (ніші).

**УВАГА! При засовуванні машини в меблі не защемить шланги і шнур живлення.**

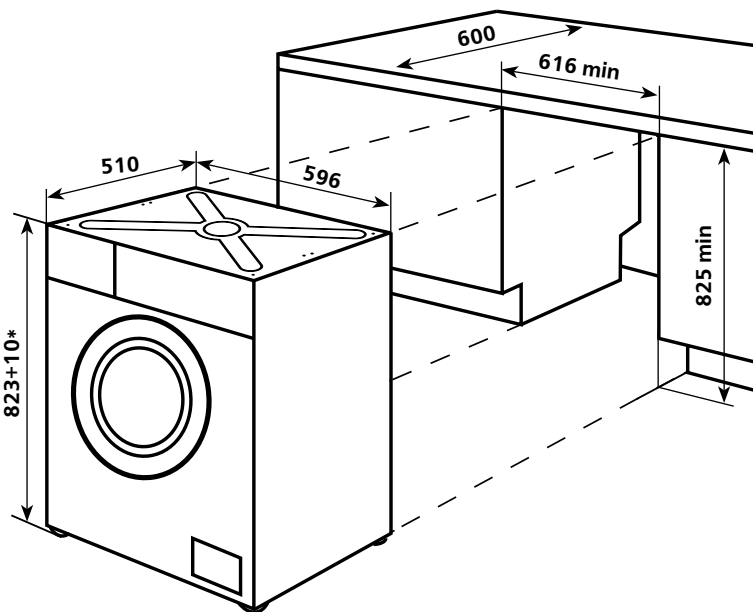

\* Висота машини зі встановленими монтажними частинами, яка змінюється в межах допуску в залежності від встановленої висоти опор.

Рисунок 4 – Схема вбудовування машини

## 4 ТЕХНІЧНІ ХАРАКТЕРИСТИКИ І КОМПЛЕКТАЦІЯ

4.1 Найменування технічних характеристик і комплектуючих виробу указані в таблицях 2 і 3 відповідно.

4.2 В таблиці виробу указані технічні характеристики російською мовою. Найменування характеристик, що указані на рисунку 5, необхідно зіставити із значеннями характеристик на таблиці виробу.

Таблиця 2 – Технічні характеристики

№	НАЙМЕНУВАННЯ		Модель
1.1	Габаритні розміри, мм	висота <sup>1</sup>	Параметри, що відповідають найменуванням, вказані в гарантійній карті
		ширина	
		глибина за корпусом	
		глибина	
1.2	Маса нетто, кг, не більш за		
1.3	Номінальна споживана потужність, Вт		
1.4	Номінальне завантаження, кг		
1.5	Клас енергетичної ефективності <sup>2</sup>		
1.6	Річне споживання електроенергії <sup>3</sup> , кВт·год, не більш за		
1.7	Середнє значення споживання електроенергії для стандартної програми прання білизни з бавовни <sup>3</sup> , кВт·год, не більш за	60 °C (повне завантаження)	
		60 °C (1/2 завантаження)	
		40 °C (1/2 завантаження)	
1.8	Середнє значення споживаної потужності <sup>3</sup> , Вт, не більш за	у вимкненому стані	
		у ввімкненому стані	
1.9	Річна витрата води <sup>3</sup> , л, не більш за		
1.10	Клас ефективності відтискання <sup>2</sup>		
1.11	Максимальна частота обертання барабану під час відтискання <sup>3</sup> , об/хв.		
1.12	Середнє значення вмісту залишкової вологи <sup>3</sup> , %, не більш за		
1.13	Середній час виконання стандартної програми прання білизни з бавовни <sup>3</sup> , хв.	60 °C (повне завантаження)	
		60 °C (1/2 завантаження)	
		40 °C (1/2 завантаження)	
1.14	Коригований рівень звукової потужності, дБА, не більш за	під час прання	
		під час відтискання	
1.15	Вміст золота, г		
1.16	Вміст срібла, г		

<sup>1</sup> Змінюється в межах допуску в залежності від встановленої висоти регульованих опор.  
<sup>2</sup> Класи енергетичної ефективності та ефективності відтискання визначено відповідно до ТР 1061/2010/EU.  
<sup>3</sup> Експлуатаційні характеристики визначено відповідно до СТБ EN 60456-2013.  
Примітка – Визначення технічних характеристик здійснюється в спеціально обладнаних лабораторіях за певних методик.

Таблиця 3 – Комплектуючі

№	НАЙМЕНУВАННЯ	Кількість, шт.
2.1	Шланг наливний (в комплекті з фільтром і шайбою) або з захисною системою (в залежності від моделі)	Параметри, що відповідають найменуванням, вказані в гарантійній карті
2.2	Кронштейн	
2.3	Заглушка	
2.4	Ковпачок (з міткою MAX)	



ATLANT	Клас енергетичної ефективності Діапазон номінальних напруг :
Позначення моделі і виконання виробу	Номінальна спожита потужність:
Нормативний документ	Допустиме завантаження:
Кліматичний клас виробу	Тиск в мережі водопостачання:
Знаки відповідності	Зроблено в Республіці Білорусія ЗАТ «АТЛАНТ», пр. Переможців, 61, м. Мінськ

Рисунок 5 – Табличка

## 1 КІР ЖУҒЫШ МАШИНАНЫҢ ПАЙДАЛАНУ НҰСҚАУЛЫҒЫ

### 1.1 БАСҚАРУ ҚҰРАЛДАРЫ

**1.1.1** Кір жуғыш машинаның басқару құралдары 1 суретінде көрсетілген. Жуу бағдарламасын таңдау тұтқашасы (ары – тұтқаша) және машинаны басқару түймешіктері 2, 3 суреттерде көрсетілген.

**1.1.2 Тұтқаша** машинаны қосып, өшіру және жуу бағдарламасын таңдау үшін қолданылады. (2) Тұтқашаның айналасына бағдарламалардың аты және  таңбасы белгіленген. Тұтқаша екі жаққа да (сағат тілінің бағытына сәйкес және керсінше) бұралады, және таңдалған бағдарламаға сәйкес дәл қойылады. Тұтқашаны  таңбасына қойған жағдайда кір жуғыш машина өшіріледі.

**1.1.3 Қосымша функцияны таңдайтын** батырмалар қосымша қызметті таңдау үшін қолданылады (қара. 1.2).

Әр батырма сәйкес атымен және таңбалармен белгіленген. Олар 3 суретте көрсетілгендей басқарма панелінде орналасқан. Қосымша функция таңдалған жағдайда оған сәйкес батырманы басыңыз керек.



**1.1.4** Таңдалған жуу бағдарламасы бойынша жұмысты бастау үшін (БАСТАУ/ҮЗІЛІС түймешігі)  батырманы басу керек. Батырманы басқан кезде көрсеткіш жанады да, дыбыстық сигнал естіледі. Есіктің бұғаты қосылып, кір жуу басталады.

### 1.2 КІР ЖУҒЫШ МАШИНАНЫҢ ҚОСЫМША ФУНКЦИЯЛАРЫ

**1.2.1 Алдын – ала жуу**  қатты кірленген мақта – матадан жасалған кездемелер үшін қарастырылған. Аталмыш функцияны таңдалған жағдайда бұйым тағы бір 30° температурасындағы суда жуылады. Бұл негізгі жуумен бірге кірді сапалы түрде жоюға себепші болады.

**1.2.2 Қосымша шаю**  балалар киімін, жуғыш ұнтақ, заттарға аллергиясы бар жандардың киімдерін жууға немесе

жуғыш заттары әлсін шайылатын өте жұмсақ суда жуу үшін қолданылады. Аталып өткен функция таңдалған уақытта жуу бағдарламасына тағы да бір шаю операциясы жүктеледі.

**1.2.3 Суы бар бакты тоқтату**  жұқа маталарда илену болмау үшін қолданылады. Бұл функция таңдалған жағдайда соңғы сығу мен төгу циклі алынып тасталынады. Жуу аяқталған соң, кір су міндетті түрде төгілуі тиіс: таңдау тұтқашасын жіктеуге  орналастырыңыз, «төгу» бағдарламасын таңдаңыз.

**1.2.4 Жеңіл түрде жуу**  және төгу жуу барысында маталардың иленуін азайту және алдағы жууды жеңілдеттіру үшін қолданылады. Бұл функцияны қолдану кірді жуудан кейінгі «төгу» кезінде қыртыстың аз болуын қамтамасыз етеді.

### 1.3 КІР ЖУҒЫШ МАШИНАНЫ ҚОСУ ЖӘНЕ БАҒДАРЛАМАНЫ ТАҢДАУ

**1.3.1** Жуу бағдарламаларын таңдау тұтқашасын ақырын бұрау арқылы жүргізіледі – дисплейде екінші кестеге сәйкес берілген бағдарлама бойынша көрсетіледі және негізгі параметіріне сәйкестендіріледі (жуу температурасының жоғарғы көрсеткіші және сығу кезінде барабанның айналу жиелігі, кір жуу ұзақтығы кезінде судың, электр қуатының шығыны).

**1.3.2** Кір жуғыш машинаны қосу үшін, 2 суретке сәйкес, тұтқашаны керекті жуу бағдарламасының жіктеуіне қою керек алдын-ала таңдалған бағдарламаның жуу операциясы көрсеткіште жанады.

Бағдарламаны таңдау кір жууға дейін іске асады. Тұтқашаны кір жуғыш машинаның жұмыс барысында (машинаны өшірмей) керекті жуу бағдарламасының жіктеуіне өзгерту, алдында қойылған бағдарламаны алып тастамайды, өзгертпейді.

**1.3.3** Қосымша функцияны таңдау үшін, батырманы тауып басыңыз.1.4.

### 1.4 ҚОСЫМША ФУНКЦИЯНЫ ТАҢДАУ



**1.4.1** Қосымша функцияны таңдау үшін, батырманы тауып басыңыз. 3 суретке сәйкес көрсеткіш жанады. Батырманы қайталап басқан кезде, көрсеткіш сөніп, функция жұмысы тоқтатылады.

Қосымша функцияны таңдау тек жууға дейін жүзеге асуы тиіс. Кір жуғыш машинаның жұмыс барысында батырмалар басылып кеткен жағдайда, дыбыстық үш сигнал естіледі: бұл қосымша функцияның қосылмайтындығын білдіреді.

**ЕСКЕРТУ!** Тұтқашаны ақырын бұрап, керек қосымша функция индикаторын таңдап, тұтқашаны басса – таңдалған функция шығады.

Қосымша функция тек кір жууын басында іске асады. Жұмыс барысында батырма басылған жағдайда ол жаспайды.

### 1.5 ДЫБЫСТЫҚ СИГНАЛ БЕРУ ҚОСУ-АЖЫРАТУ

**1.5.1** Дыбыстық сигналдардың қосу машина жұмыстары бір уақытта басумен және түймешігі шегелердің ұстап қалуымен жүзеге асады  және  ішінде үшеудің секундылардың.

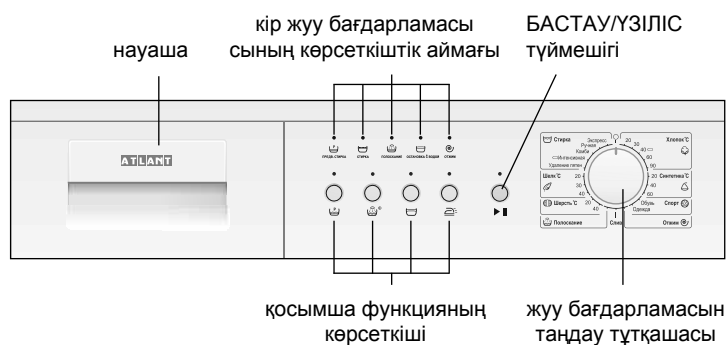

Сурет 1 – Басқару панелі

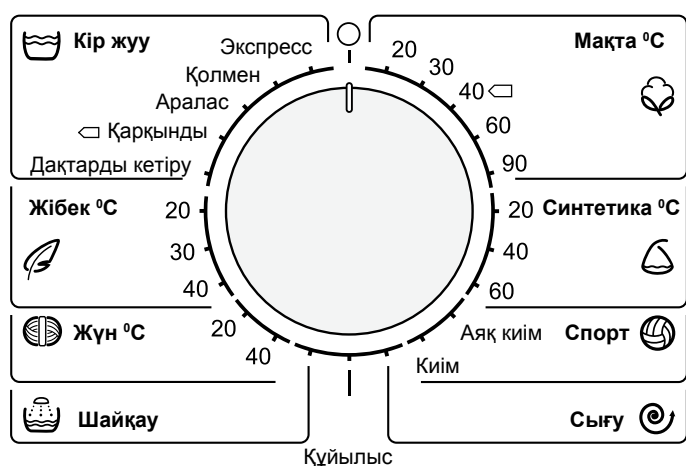

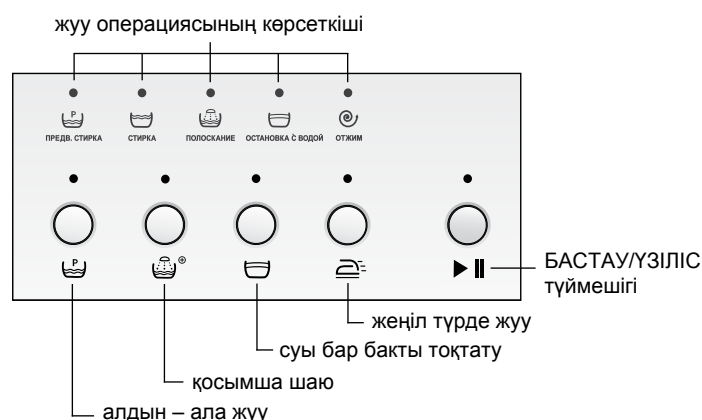

Сурет 2 – Жуу бағдарламасын таңдау тұтқашасы



Сурет 3



Түймешігі шегелердің қайта басуы жанында дыбысты сигнал беру қосылады  және .

## 1.6 БАҒДАРЛАМАНЫ ТАҢДАУ ЖӘНЕ КІР ЖУУДЫ БАСТАУ



**1.6.1** Кір жууды машинамен бастау үшін алдымен таңдалған бағдарлама арқылы батырманы  басу керек, батырмадағы индикатор жанады, дыбыс сигналы естіледі, есікті бұғаттау құрылғысы іске қосылады да, жуу басталады. Орындалатын басқару панельдеріне индикатор жанады кір жуу операциясы дәл қазір.

**1.6.2** Арнайы құрал іш киім подкрахмаливаниясына арналған кір жуудан кейін суда ерітуге ереді, кепілдемелерге сәйкес оның есеп-қисаптан өзірлеушінің, не су он бес литры құйылған шамалау машинаға болады.

Итеріп шығару өзінді науаша және 2 құрал айырылуға құю, содан соң науаша жабу.

Түймешігі орнату бағдарламаға «Шаю», қажеттілік жанында төгу жылдамдығы таңдау, бағдарламаны қосу, бүркеншектегі шегені басып .

## 1.7 МАШИНАНЫҢ ЖҰМЫСЫНЫҢ УЗІЛІСІ

**1.7.1** Бағдарламаны жоюсыз машина жұмысын тоқтату қажет болған жағдайда,  басылып тұрған кнопканы 2 с бойы ұстап тұру қажет – дыбыс сигналы беріледі,  кнопкасының индикаторы жыпылықтайды, жуу тоқтатылады.

Жууды жалғастыру үшін  кнопкасын басу керек. Машина бағдарламаны орындауды жуудың тоқтатылған операциясының басынан жалғастырады, уақыт жуу аяқталғанша артуы мүмкін.

«Жүн», «Қолмен Жуу», «Жібек», «Комби-жуу» бағдарламаларында машина жұмысын тоқтату мүмкін емес.

**НАЗАР АУДАРЫҢЫЗ!** Машина бағында су болған жағдайда немесе су 60 °C температурада есік ашылмайды.

## 1.8 БАҒДАРЛАМАНЫ БОЛДЫРМАУ (ТОҚТАТУ)

**1.8.1** Іске асып жатқан бағдарламаны тоқтату үшін тұтқашаны  батырмасын басыңыз. Кіржуғыш машина жұмысын тоқтатады, бағдарлама болдырылмайды. Қажет болғанда керекті бағдарламаны таңдаңыз.

**ЕСКЕРТУ!** Егер кіржуғыш машинаның есігінде су баршылықты болса есігін ашпаңыз!

## 1.9 КІР ЖУҒЫШ МАШИНАНЫ ӨШІРУ

**1.9.1** Жуудың соңғы операциясын аяқтаған соң шамамен 2 инуттан кейін есіктің блокадалау құрылғысы сөніп, дыбыстық сигнал дыбысы беріледі.  батырмасының индикаторы сөніп және жуу операциясы индикаторы жанады.

Егер де машина электр желісінен ажыратылмаған болса, онда дыбыстық сигнал бір минут интервалымен тағы бес рет дыбыс береді.































**1.9.2** Кір жуу аяқталған соң, кіржуғыш машинаны өшіруге тиіс. Тұтқашаны  таңбасына қойып, баудың ашасын электр ток көзінен ажыратып және су құбыр кранның жабыңыз.

## 2 КІР ЖУУ БАҒДАРЛАМАЛАРЫ

**2.1** Машинада 1 кесте бойынша кір жуудың негізгі (Мақта, Қарқынды кір жуу, Синтетика, Жібек, Жүн) және арнайы (Экспресс кір жуу, Қолмен кір жуу, Аралас кір жуу, Дақтарды кетіру, Спорттық аяқ киім, Спорттық киім, Шайқау, Құйылыс, Сығу).

60 °C «Қарқынды кір жуу» бағдарламасында 90 °C «Мақта» ұқсас бағдарламасының кірді кетірудің жоғары тиімділігі бар. +70 °C – +90 °C аралығындағы «Мақта» бағдарламасының орнына 60 °C «Қарқынды кір жуу» бағдарламасын қолдану электрқуатының шығынын айтарлықтай үнемдеуге мүмкіндік беріп, машина бөлшектерінде таттың пайда болуын төмендетеді.

Кесте 1 – Кір жуу бағдарламалары

Бағдарламаның атауы	Кір жуудың температурасы, °C	Қосымша функцияларды пайдалану мүмкіндігі	Жайманың бөліктерін пайдалану мүмкіндігі			Ең жоғары жүктеу, кг	Кір жуудың ұзақтығы <sup>1)</sup> , мин	Матаның, бұйымның түрі	Бұйымның кірленуі
Мақта <sup>2)</sup>	20	   	1	2		6,0 <sup>3)</sup> 7,0 <sup>4)</sup>	70	Бояуы берік болмаған жұқа мақта-мата, зығыр	Орташа, жеңіл
	30						80		
	40 						85	Түрлі-түсті мақта-мата, зығыр	Қатты, орташа
	60						110	Берік боялған мақта-мата, зығыр	
	90						150	Ақ, берік боялған, мақта-мата, зығыр. Қайнатуды талап ететін бұйымдар	
Синтетика	20	  	–	2		2,5 <sup>3)</sup> 3,0 <sup>4)</sup>	70	Жұқа синтетикалық	Жеңіл
	40						80	Түрлі-түсті жұқа синтетикалық	Қатты, орташа
	60						100	Берік боялған синтетикалық, аралас	
Спорттық аяқ киім	30	 	–	2		2 пары	45	Мақта-мата, аралас	Жеңіл
Спорттық киім	30	 	–	2		2,5 <sup>3)</sup> 3,0 <sup>4)</sup>	75	Мақта-мата, синтетикалық, аралас	Среднее
Экспресс – кір жуу	30		–	2	–	2,5 <sup>3)</sup> 3,0 <sup>4)</sup>	35	Балғындатуды талап ететін матаның барлық түрі (жүннен басқа)	Жеңіл
Қолмен кір жуу	30	 	–	2		1,0 <sup>3)</sup> 1,5 <sup>4)</sup>	60	Қолмен жууды талап ететін бұйымдар	Жеңіл
Аралас кір жуу	40	 	–	2		2,5 <sup>3)</sup> 3,0 <sup>4)</sup>	65	Жұқа мақта-мата, синтетикалық, аралас (мата түрі бойынша бөлусіз жууға болады). Алғашқы қолдану алдындағы бұйымдар	Орташа
 Қарқынды кір жуу <sup>2)</sup>	60	 	–	2		6,0 <sup>3)</sup> 7,0 <sup>4)</sup>	170	Мақта-қағаз, зығыр	Қатты
Дақтарды кетіру	40	 	1	2		6,0 <sup>3)</sup> 7,0 <sup>4)</sup>	90	Мақта-қағаз, синтетикалық	Жеңіл

Бағдарламаның атауы	Кір жуудың температурасы, °C	Қосымша функцияларды пайдалану мүмкіндігі	Жайманың бөліктерін пайдалану мүмкіндігі			Ең жоғары жүктеу, кг	Кір жуудың ұзақтығы <sup>1)</sup> , мин	Матаның, бұйымның түрі	Бұйымның кірленуі
Жібек	20	☹️ 🍵	-	2	☹️	2,5 <sup>3)</sup> 3,0 <sup>4)</sup>	45	Жұқа маталардан тігілген бұйымдар (жібек, синтетика, аралас), гардиндер	Жеңіл
	30						50		Орташа, жеңіл
	40						60		
Жүн	20	-	-	2	☹️	1,0 <sup>3)</sup> 1,5 <sup>4)</sup>	45	Машинамен жууға жарамды жүннен, жартылай жүннен жасалған бұйымдар (кашемир, мохер және т.б.),	Орташа, жеңіл
	40	-							
Шайқау	-	☹️ 🍵 🍵	-	-	☹️	6,0 <sup>3)</sup> 7,0 <sup>4)</sup>	25	Матаның барлық түрі	-
Сығу	-	-	-	-	-	6,0 <sup>3)</sup> 7,0 <sup>4)</sup>	10		-
Құйылыс	-	-	-	-	-		3		-

<sup>1)</sup> Бұл мағына зертханалық жағдайларда белгіленген, судың температурасы мен су құбырлары желісіндегі қысымға, жүктелетін кірдің салмағына, бұйымдар матасының түріне, электр желісіндегі кернеудің өзгерістеріне және т.б. байланысты машина жұмысының барысында өзгеріп тұруы (үлекюі немесе азаюы) мүмкін.

<sup>2)</sup> 60 °C кезіндегі «Қарқынды кір жуу» және 40 °C кезіндегі «Мақта» бағдарламалары СТБ EN 60456-2013 сәйкес машинаның пайдалану сипаттамаларын анықтауға арналған мақта матадан жасалған бұйымдарды жуудың стандартты бағдарламалары болып табылады. Аталған бағдарламалар орташа дәрежеде кірлеген мақта мата киімдерін жууға арналған және электр қуатын тұтыну мен су шығыны тұрғысынан алғанда аса тиімді бағдарламалар болып табылады. Жуу кезіндегі судың нақты температурасы аталған бағдарламалар үшін мәлімделгеннен ерекшеленуі де мүмкін.

<sup>3)</sup> SMA 60Y88-XX, SMA 60Y108-XX, SMA 60Y128-XX үлгілері үшін.

<sup>4)</sup> SMA 70C88-XX, SMA 70C108-XX, SMA 70C128-XX, SMA 70C148-XX үлгілері үшін.

### 3 КӨЛІКТІ ЖИҢАЗҒА ОРНАТУ (ҮСТЕЛДІҢ ҮСТІҢГІ ТАҚТАЙЫНЫҢ АСТЫНДА)

**3.1** Жиһазға орнату (үстелдің үстіңгі тақтайының атсныда) SMA 70C108-XX, SMA 70C128-XX, SMA 70C148-XX көліктері үшін қарастырылған.

**3.2** Көлікті жиһазға орнату бойынша монтаждық жұмыстарды қосымша төлем үшін сервистік орталықтың білікті маманы жүргізеді (бағаға монтажды бөліктердің кешені кіреді).

**3.3** Үстелдің үстіңгі тақтайының астында көлікті орнаталастыру үшін жиһаздың ұсынылатын нұсқасы 4-суретте көрсетілген (мөлшерлері миллиметрлерде берілген). Жиһазда майысып қалу мен қысылып қалуының алдын-алу үшін құбыршектерді орнатуға арналған қуыстары қарастырылған болуы керек.

Көлікті орнатудан бұрын деңгейдің көмегімен жиһазды қуыстың жазықтықтарын мұқият тегістетуді жүргізген жөн: жиһаздың қуыстың жазықтықтарының арасындағы бұрыштар 90° құрауы тиіс.

**3.4** Көлікті орнату кезінде келесі саңылауларды қамтамасыз ету қажет:

- көлік пен қуыстың бүйірлік қабырғалары арасында кем дегенде 10 мм;
- көліктің артқы қабырғасы мен бөлме (қуыс) қабырғасы арасында кем дегенде 90 мм.

**НАЗАР АУДАРЫҢЫЗ!** Көлікті жиһазға итеру кезінде құбыршектерді және қоректену сымын қыстырып қалмаңыз.

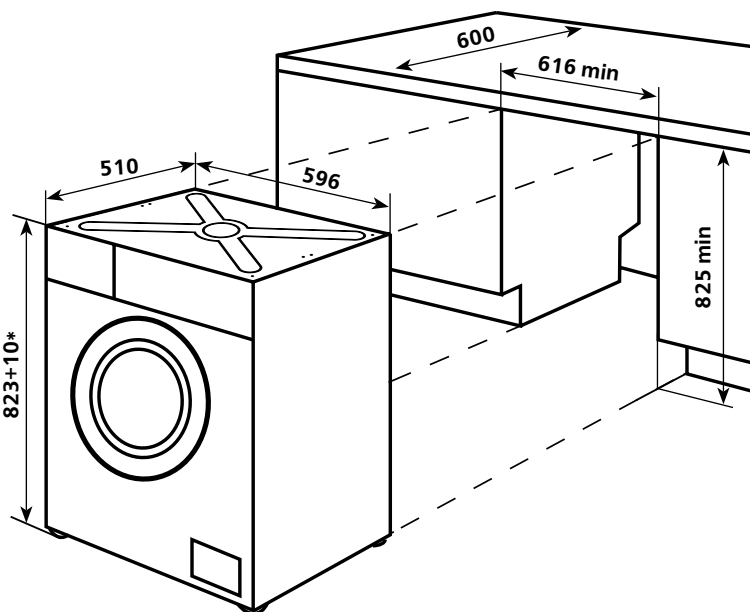

\* Тіреуіштердің орнатылған биіктігіне байланысты рұқсат етілген шектерде өзгеріп отыратын орнатылған монтажды бөліктері бар көліктің биіктігі.

Сурет 4 – Көлікті орнату сұлбасы

#### 4 ТЕХНИКАЛЫҚ СИПАТТАМАСЫ ЖӘНЕ ҚҰРАМДАУ

4.1 Техникалық мінездемелердің атаулары және жинақтайтын бұйымдары 2 және 3 суреттерінде көрсетілген.

4.2 Бұйым кестесі орыс тіліндегі техникалық мінездемесінде көрсетілген. Бұйым таблицасын мінездемелердің мағыналармен салыстыру қажет (сурет 5).

Кесте 2 – Техникалық сипаттама

№	АТАУЫ		Моделі
1.1	Габаритті өлшемдері, мм	биіктігі <sup>1</sup>	Параметрлер, кепілдемелік карта-да көрсетілген атыларға лайықтылар
		ені	
		корпус бойынша тереңдігі	
		тереңдігі	
1.2	Таза салмағы, кг, артық емес		
1.3	Қажет ететін атаулы қуат, Вт		
1.4	Атаулы жүктеуі, кг		
1.5	Энергетикалық тиімділік класы <sup>2</sup>		
1.6	Электр энергиясын жылдық жұмсауы <sup>3</sup> , кВт·сағ, артық емес		
1.7	Мақтадан жасалған іш киімдерді жуудың стандартты бағдарламасы үшін электр энергиясын жұмсаудың орташа мәні <sup>3</sup> , кВт·сағ, артық емес	60 °C (толық тиеу)	
		60 °C (1/2 тиеу)	
		40 °C (1/2 тиеу)	
1.8	Жұмсалатын қуаттың орташа мәні <sup>3</sup> , Вт, артық емес	сөндірілген күйде	
		қосулы күйде	
1.9	Судың жылдық шығыны <sup>3</sup> , л, артық емес		
1.10	Сығу тиімділігінің класы <sup>2</sup>		
1.11	Сығу кезінде барабан айналуының максималды жиілігі <sup>3</sup> , айн/мин		
1.12	Қалған ылғал мөлшерінің орташа мәні <sup>3</sup> , %, артық емес		
1.13	Мақтадан жасалған іш киімдерді жуудың стандартты бағдарламасын орындаудың орташа уақыты <sup>3</sup> , мин	60 °C (толық тиеу)	
		60 °C (1/2 тиеу)	
		40 °C (1/2 тиеу)	
1.14	Дыбыс қуатының түзетілген деңгейі, дБА, артық емес	жуу кезінде	
		сығу кезінде	
1.15	Алтын мөлшері, г		
1.16	Күміс мөлшері, г		

<sup>1</sup> Реттелетін тіректің орнатылған биіктігіне байланысты рұқсат шегінде өзгереді.  
<sup>2</sup> Сығудың энергетикалық тиімділігінің класы мен тиімділігі ТР 1061/2010/EU сәйкес анықталған.  
<sup>3</sup> Пайдалану сипаттамалары СТБ EN 60456-2013 сәйкес анықталған.  
 Ескерту – Техникалық сипаттамаларды анықтау белгілі бір әдістермен арнайы жабдықталған зертханаларда іске асады.

Кесте 3 – Жинақтайтындар

№	АТАУЫ	Мөлшер
2.1	Қую шлангі (сүзгі мен тығырықпен жинақта) немесе қорғаныс жүйесімен (үлгісіне тәуелді)	Параметрлер, кепілдемелік картада көрсетілген атыларға лайықтылар
2.2	Кронштейн	
2.3	Тығын	
2.4	Қалпақша (МАХ белгісімен)	

АТЛАНТ	Энергетикалық нәтижелілік сыныбы
Үлгінің белгіленуі және бұйымның орындалуы	Номинал күштенулердің диапазоны:
	Номинал тұтынылушы қуаттылық:
	Жүктің максимум салмағы:
	Құйылатын судың қысымы:
	Өндіруші: Беларусь Республикасы "АТЛАНТ" ЖАҚ, Победителей даң., 61, Минск қ.
Нормативті құжат	
Бұйымның климаттық классы	
Сәйкестік белгілері	



Сурет 5 – Кесте

## 1 MAŞININ İŞİNİN TƏSVİRİ

### 1.1 İDARƏETMƏ ORQANLARI

1.1.1 Maşını idarəetmə orqanları şəkil 1-də göstərilir.

Proqramı seçmə dəstəyi (bundan sonra – dəstək) və idarəetmə düymələrinin adları şəkil 2 və 3-də göstərilir.

1.1.2 Dəstək maşının yandırılmasının söndürülməsinə və şəkil 2-yə uyğun olaraq yuma proqramının seçilməsinə xidmət edir. Dəstəyin ətrafında proqramların adları və  simvolu göstərilir. Dəstək hər iki istiqamətdə çevrilir (saat əqrəbi və onun əksi istiqamətində) və seçilmiş proqramın müvafiq bölgüsü üzərinə qoyulur. Dəstək  simvolu üzərinə qoyulduqda maşın sönür.

1.1.3 Əlavə funksiyaların seçilməsi düymələri (bax 1.2)

Hər bir düymə indikatora malikdir və şəkil 3-ə uyğun olaraq idarəetmə panelində simvolla işarələnib. Əlavə funksiyaların seçilməsi zaman müvafiq düyməni basmaq lazımdır.

1.1.4 ► || düyməsi (start/pauza) maşının seçilmiş proqram üzrə işə başlaması (start), eləcə də yuma proqramını ləğv etmədən maşının işinə fasilə vermək üçün nəzərdə tutulub. Düymə yandırma indikatoruna malikdir.

### 1.2 ƏLAVƏ FUNKSİYALAR

1.2.1 İkin yuma  çox çirkələnmiş pambıq parçadan olan məmulatlar üçün nəzərdə tutulub.

Bu funksiyanın seçilməsi zaman məmulatlar əlavə olaraq yuyucu vasitə ilə 30 °C temperaturda yuyulur ki, bu da əsas yuma zamanı çirkin keyfiyyətli təmizlənməsini təmin edir.

1.2.2 Əlavə yaxalama  uşaq paltarları, yuyucu vasitələrə allergiyası olan insanların əşyaları və ya yuyucu vasitənin kifayət qədər yaxalanmadığı çox yumşaq suda yumaq üçün nəzərdə tutulub.

Bu funksiyanın seçilməsi zaman yuma proqramına daha bir yaxalama əlavə edilir.

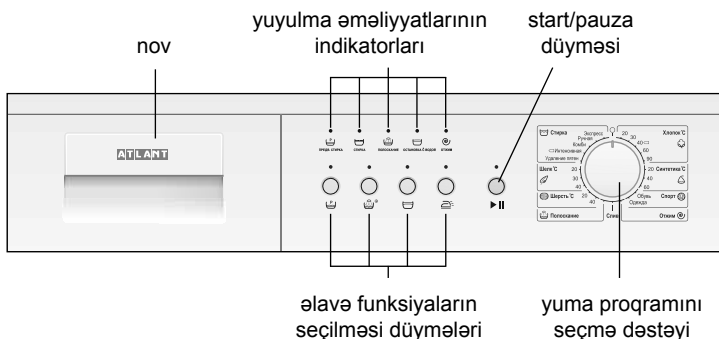

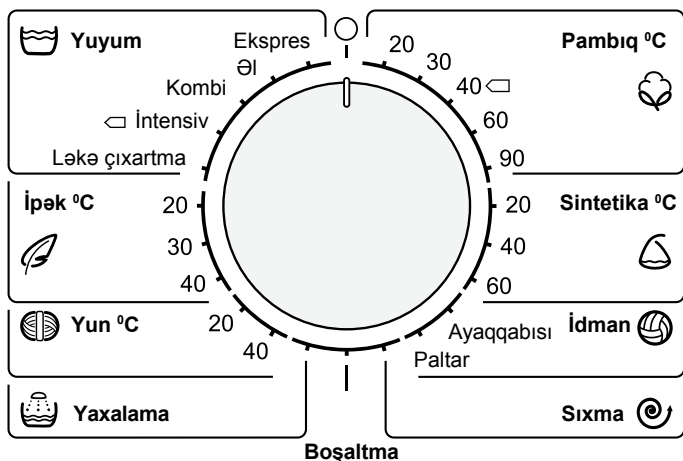

Şəkil 1 – İdarəetmə paneli



Şəkil 2 – Yuma proqramını seçmə dəstəyi

1.2.3 Çəndə su ilə dayandırılma  – parçaların əzilməsini azaltmaq üçün nazik parçalardan hazırlanmış məmulatların yuyulması üçün istifadə olunur.

Bu funksiyanın seçilməsi zaman boşaltma və yekun sıxma silsiləsi istisna olunur. Yuma prosesi başa çatdıqdan sonra suyu boşaltmaq zəruridir: dəstək  simvolu üzərinə qoyulmalı, «Boşaltma» proqramı seçilməli və işə salınmalıdır.

1.2.4 Yüngül ütüləmə  – yuma və sıxma prosesində parçaların əzilməsinin azaldılması, sonradan ütüləmənin asanlaşdırılması üçün nəzərdə tutulub. Funksiyadan istifadə qoruyucu yuma rejimini və yumadan sonra minimal miqdarda qatla ehtiyatla sıxmanı təmin edir.

### 1.3 MAŞININ YANDIRILMASI VƏ PROQRAMIN SEÇİLMƏSİ

1.3.1 Cədvəl 1-ə uyğun olaraq proqramın seçilməsi zamanı istehsalçının təyin etdiyi əsas yuma parametrləri avtomatik olaraq verilir (sıxma zamanı barabanın fırlanma tezliyi, yuyulma temperaturu, onun müddəti və s.).

1.3.2 Maşını yandırmaq üçün dəstəyi şəkil 2-yə uyğun olaraq lazımi yuma proqramı bölgüsü üzərinə qoymaq lazımdır – seçilmiş proqramın yuma əməliyyatlarının indikatorları yanacaq. Düyməni təkrar basdıqda işıq indikatoru sönür, funksiya ləğv olunur.

Proqram yalnız yuma prosesi başlamazdan əvvəl seçilir. Maşın işləyən zaman (maşın söndürülmədən) dəstəyin yeni proqram bölgüsü üzərinə qoyulması daha əvvəl seçilmiş proqramı dəyişməyə imkan vermir.

1.3.3 Proqram seçildikdən sonra 1.4-ə uyğun olaraq əlavə funksiyaları seçmək mümkündür.



### 1.4 ƏLAVƏ FUNKSİYANIN SEÇİLMƏSİ

1.4.1 Əlavə funksiyaları seçmək üçün ona uyğun olan düyməni basmaq lazımdır – şəkil 3-ə uyğun olaraq indikator yanacaq. Düyməni təkrar basdıqda işıq indikatoru sönür, funksiya ləğv olunur.

Əlavə funksiyaların seçilməsi yalnız yuma prosesi başlamazdan əvvəl mümkündür. Maşın işləyən zaman düymələr basıldıqda üçqat səsli signal eşidilir – əlavə funksiya işə düşür.

**DİQQƏT! Əgər seçilmiş funksiya seçilmiş proqramla uyğun deyilsə, indikator yanmır və funksiya işə düşmür (üçqat səsli signal eşidilir).**

### 1.5 SƏS SİQNALİZASİYASININ SÖNDÜRÜLMƏSİ

1.5.1 Maşının işinin səs siqnallarının söndürülməsi  və  düymələrinin 3 saniyə ərzində eyni vaxtda basılması və saxlanılması ilə həyata keçirilir.

Səs siqnalizasiyası  və  düymələri təkrar basıldıqda işə düşür.

### 1.6 PROQRAMIN İŞƏ SALINMASI VƏ YUMANIN BAŞLANMASI

1.6.1 Proqramın işə düşməsi və maşının işə başlaması üçün ► || düyməsini basmaq lazımdır – düymənin indikatoru yanacaq, səsli siqnal eşidiləcək, qapının blokirovka qurğusu işə düşəcək və yuma prosesi başlayacaq. İdarəetmə panelində həmin an yerinə yetirilən yuma əməliyyatı indikatoru yanacaq.

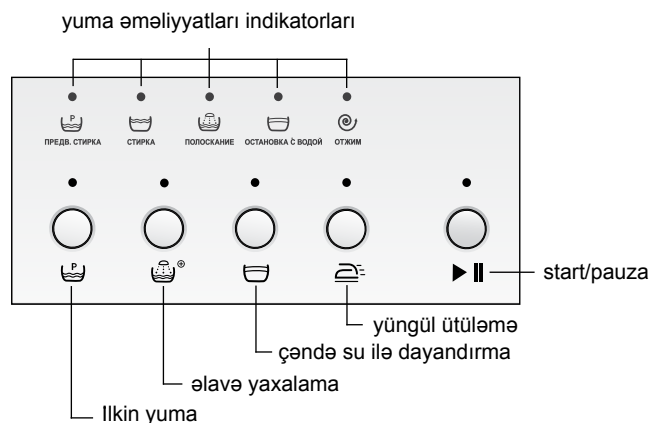

Şəkil 3 – Display və idarəetmə düymələri

**1.6.2** Yumadan sonra paltarların kraxmallanması üçün maşına 15 l yaxın su töküləcəyini nəzərə alaraq kraxmallama üçün xüsusi vasitəni istehsalçısının tövsiyələrinə əsasən suda həll etmək lazımdır. Lotoku özünü tərif çəkib, kraxmallama üçün vasitəni bölmə 2-yə töküüb daha sonra lotoku bağlamaq lazımdır. Dəstəni «Durulama» – («Полоскание») proqramına qurub, ehtiyac olduqda sıxma sürətini seçib, ►|| düyməsinə basıb proqramı işə salmaq lazımdır.

**DIQQƏT!** Kraxmallanacaq paltarlara kondisioner vurulmamalıdır.

### 1.7 MAŞININ İŞİNDƏ FASİLƏ

**1.7.1** Lazım gəldikdə, verilmiş proqramı ləğv etmədən yuyucu maşının işini dayandırmaq üçün ►|| düyməsinə 2 san ərzində basıb saxlamaq lazımdır – bu zaman səs signalı eşidiləcək, ►|| düyməsinin indikatoru yanıb-sönəcək və yuma dayanacaq.

Yumanı davam etdirmək üçün ►|| düyməsinə basmaq lazımdır. Yuyucu maşın proqramın icrasını dayandırılmış yuma əməliyyatının başlanğıcından etibarən davam etdirəcək. Yuma müddəti arta bilər.

«İpək», «Yun», «Əl ilə yuma», «Kombi-yuma» proqramlarında yuyucu maşının işini dayandırmaq mümkün deyil.

**DIQQƏT!** Yuyucu maşının çəmində su olduqda və ya suyun temperaturu 60 °C-dən yüksək olduqda qapı açılmır.

### 1.8 PROQRAMIN LƏĞV EDİLMƏSİ

**1.8.1** Yerinə yetirilən proqramı ləğv etmək üçün dəstəyi ○ simvolunun üzərinə qoymaq lazımdır – maşın sönür. Lazım gəldikdə başqa yuma proqramı seçilməlidir.

**DIQQƏT!** Əgər barabanda suyun səviyyəsi vizual olaraq qapının şüşəsindən müəyyən edilirsə, maşının qapısını açmayın.

### 1.9 MAŞININ SÖNDÜRÜLMƏSİ

**1.9.1** Sonuncu yuma əməliyyatı başa çatdıqdan sonra təxminən 2 dəqiqədən sonra qapının blokrovka qurğusu sönür – üçqat səsli signal eşidilir, ►|| düyməsinin göstəricisi sönür və yuyum əməliyyatı göstəriciləri yanır.

Əgər maşın elektrik şəbəkəsindən ayrılmayıbsa, bu zaman üçqat səsli signal 1 dəqiqəlik intervalla daha beş dəfə eşidiləcək.

**1.9.2** Yuyulma başa çatdıqdan sonra dəstəyi ○ simvolunun üzərinə qoyaraq maşını söndürmək, çəngəli rozetkadan çıxarmaq və su kranını bağlamaq lazımdır.

## 2 YUMA PROQRAMLARI

**2.1** Maşında cədvəl 1 uyğun olaraq əsas (Pambıq, İntensiv yuyum, Sintetika, İpək, Yun) proqramları və xüsusi (Ekspres yumum, Əl yuyumu, Kombi yuyum, Ləkə çıxartma, İdman ayaqqabıları, İdman paltarı, Yaxalama, Boşaltma, Sıxma) yuyum proqramları nəzərdə tutulmuşdur.

60 °C istilikli «İntensiv yuyum» proqramı 90 °C istilikdəki «Pambıq» proqramı qədər yüksək yuyum effektivliyinə malikdir. 60 °C istiliklə «İntensiv yuyum» proqramının, 70 °C dən 90 °C yə qədər istilikdəki «Pambıq» proqramı əvəzinə işlədilməsi elektrik enerjisi məsrəfini xeyli azaltmağa və əlavə olaraq maşının hissələrində ərp əmələ gəlməsini azaltmağa imkan verir.

Cədvəl 1

Proqramın adı	Yuma temperaturu, °C	Əlavə funksiyaların istifadə edilməsi imkanı	Sürgünün bölümlərinin istifadə edilməsi imkanı			Maksimal çəməşir yüklənməsi, kq	Yuyum müddəti <sup>1)</sup> , dəq.	Parça və malın növü	Kirilik dərəcəsi
Pambıq <sup>2)</sup>	20		1	2		6,0 <sup>3)</sup> 7,0 <sup>4)</sup>	70	Rəngi zəyif tutmuş, nazik parçalardan olan pambıq, kətan mallar	Orta, az
	80								
	85						Rəngili pambıq, kətan mallar	Çox, orta	
	110						Rəngi yaxşı tutmuş, pambıq, kətan. çəməşir		
	150						Bəyaz, rəngi yaxşı tutmuş, pambıq, kətan. Qaynadılması lazım olan çəməşir		
Sintetika	20		-	2		2,5 <sup>3)</sup> 3,0 <sup>4)</sup>	70	Nazik sintetika	Az
	80						Rəngli nazik sintetika	Orta, az	
	100						Rəngi yaxşı tutmuş sintetika, qarışıq		
İdman ayaqqabısı	30		-	2		2 cüt	45	Pambıq, qarışıq	Az
İdman paltarı	30		-	2		2,5 <sup>3)</sup> 3,0 <sup>4)</sup>	75	Pambıq, sintetika, qarışıq	Orta
Ekspres yumum	30		-	2	-	2,5 <sup>3)</sup> 3,0 <sup>4)</sup>	35	Bütün parça növləri (yundan başqa), tərəvət tələb edənlər	Az
Əl yuyumu	30		-	2		1,0 <sup>3)</sup> 1,5 <sup>4)</sup>	60	Əllə yuyulmaq tələb edən paltarlar	Az
Kombi yuyum	40		-	2		2,5 <sup>3)</sup> 3,0 <sup>4)</sup>	65	Nazik pambıq, sintetika, qarışıq (parça növünə görə çeşidləmədən yumaq mümkün olanlar). İlk istifadədən öncə yuyulan mallar	Orta
İntensiv yuyum <sup>2)</sup>	60		-	2		6,0 <sup>3)</sup> 7,0 <sup>4)</sup>	170	Pambıq, kətan	Çox
Ləkə çıxartma	40		1	2		6,0 <sup>3)</sup> 7,0 <sup>4)</sup>	90	Pambıq, sintetika	Az

Proqramın adı	Yuma temperaturu, °C	Əlavə funksiyaların istifadə edilməsi imkanı	Sürgünün bölümlərinin istifadə edilməsi imkanı			Maksimal çəməşir yüklənməsi, kq	Yuyum müddəti <sup>1)</sup> , dəq.	Parça və malın növü	Kirlilik dərəcəsi
İpək	20	☺ ☹	-	2	☼	2,5 <sup>3)</sup> 3,0 <sup>4)</sup>	45	Nazik parçalardan olan mallar (ipək, sintetika, qarışıq), pərdələr	Az
	30						50		
	40						60		
Yun	20	-	-	2	☼	1,0 <sup>3)</sup> 1,5 <sup>4)</sup>	45	Maşında yumaq mümkün olan yun, yarı yun mallar (kəşmir, tiftikli yun və s.)	Orta, az
	40	-					50		
Yaxalama	-	☺ ☹ ☹	-	-	☼	6,0 <sup>3)</sup> 7,0 <sup>4)</sup>	25	Bütün parça novləri	-
Sıxma	-	-	-	-	-	6,0 <sup>3)</sup> 7,0 <sup>4)</sup>	10		-
Boşaltma	-	-	-	-	-		3		-

<sup>1)</sup> Qiymət laboratoriyaya şərtlərinde təyin edilmiş və maşının işi zamanı şəbəkədəki suyun temperaturu və təzyiqindən, yüklənən çəməşirin çəkisindən, parça növündən, elektrik şəbəkəsindəki gərginlikdən asılı olaraq, dəyişə (arta və ya azala) bilər.

<sup>2)</sup> 60 °C altındakı «İntensiv yuyum» və 40 °C altındakı «Pambıq» proqramları, pambıq parçaların yuyulmasında maşının istismar xüsusiyyətlərini STB EN 60456-2013 əsasən təyin edilməsi üçün standart proqramlar sayılır. Bu proqramlar orta dərəcədə kirlənmiş pambıq parçaların yuyulması üçün nəzərdə tutulmuşdur və elektrik enerjisi ilə su sərfi nöqtəyi-nəzərindən ən effektiv proqramlar sayılır. Yuyum zamanı suyun gerçək hərələri bütün proqramlar üçün ərz edilən qiymətlərdən fərqli ola bilər.

<sup>3)</sup> CMA 60Y88-XX, CMA 60Y108-XX, CMA 60Y128-XX modelləri üçün.

<sup>4)</sup> CMA 70C88-XX, CMA 70C108-XX, CMA 70C128-XX, CMA 70C148-XX modelləri üçün.

### 3 QURĞUNUN MEBELDƏ (MASANIN ÜST TAXTASININ ALTINDA) QURAŞDIRILMASI

**3.1** CMA 70C108-XX, CMA 70C128-XX, CMA 70C148-XX qurğuları mebeldə (masanın üst taxtasının altında) quraşdırmaq mümkündür.

**3.2** Qurğunun mebeldə quraşdırılmasını servis mərkəzinin yüksək ixtisaslı mütəxəssisi əlavə ödənişə görə yerinə yetirir (bu qiymətə quraşdırma hissələr dəstinin qiyməti daxildir).

**3.3** Qurğunun masanın üst taxtasının altında quraşdırılması 4-cü şəkildə əks olunub (ölçülər millimetrdə verilib). Mebelin özündə şlanqların yerləşdirilməsi üçün, onların əyilməsinin, sıxılmasının qarşısını almaq üçün xüsusi taxçalar nəzərdə tutulmalıdır.

Qurğunu quraşdırmazdan əvvəl səviyyə cihazının köməyi ilə mebel taxçasının səthlərini diqqətlə düzləşdirmək lazımdır: mebel taxçasının səthləri arasında bucaq 90° olmalıdır.

**3.4** Qurğunu quraşdıran zaman aralıqları təmin etmək lazımdır:

- qurğu və taxçanın yan divarları arasında 10 mm-dən az olmayaraq,
- qurğunun arxa divar və otağın (taxçanın) divarı arasında 90 mm-dən az olmayaraq.

**DİQQƏT!** Qurğunu mebel taxçasına yeridən zaman şlanq və qidalanma naqilini sıxmayın.

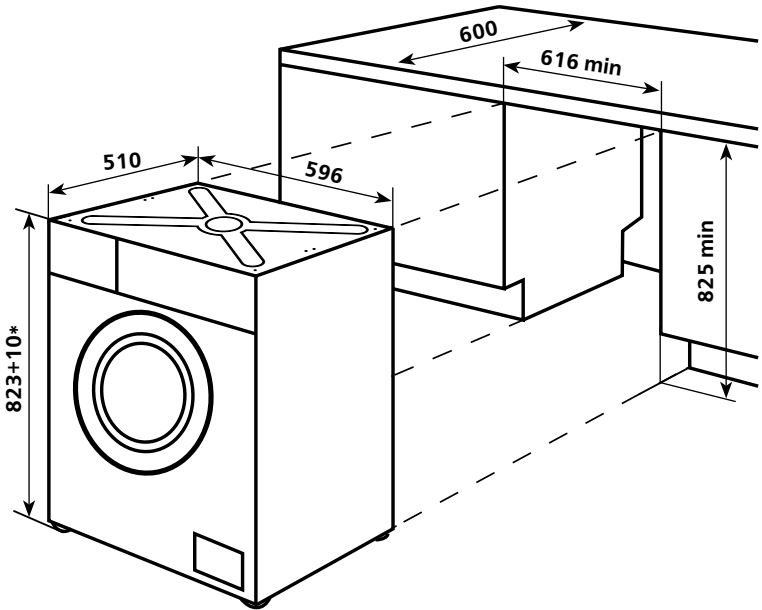

\* Dayaqların quraşdırılmış hündürlüyündən asılı olaraq müşahidə çərçivəsində dəyişən quraşdırılmış hissələr ilə qurğunun hündürlüyü.

Şəkil 4 – Qurğunun quraşdırma sxemi

## 4 TEXNİKİ XARAKTERİSTİKALAR VƏ KOMPLEKTASIYA

4.1 Texniki xarakteristikaların və komplektləşdirici məmulatların adları müvafiq olaraq cədvəl 2 və 3-də göstərilib.

4.2 Məmulatın cədvəlində rus dilində texniki xarakteristikalar göstərilib. Xarakteristikaların şəkil 5-də göstərilən adlarını məmulatın cədvəlindəki xarakteristikaların qiymətləri ilə tutuşdurmaq lazımdır.

Cədvəl 2 – Texniki xarakteristikalar

No	AD	Model	
1.1	Qabarit ölçüləri, mm	yüksəkliyi <sup>1</sup>	
		eni	
		gövdə üzrə dərinliyi	
		dərinliyi	
1.2	Netto kütləsi, kq, bundan çox deyil	Adlara uyğun olan parametrlər zamanət kartında göstərilir	
1.3	Nominal istifadə gücü, Wt		
1.4	Nominal yükləmə, kq		
1.5	Enerji effektivliyi sinifi <sup>2</sup>		
1.6	İllik enerji məsrəfi <sup>3</sup> , kWt•saat, bundan çox deyil		
1.7	Pambıq çəməşirin standart uyum proqramı ilə yuyulması üçün orta elektrik enerji məsrəfi qiyməti <sup>3</sup> , kWt•saat, bundan çox deyil		60 °C (tam yüklə)
			60 °C (1/2 yüklə)
			40 °C (1/2 yüklə)
1.8	İstifadə etdiyi gücün orta qiyməti <sup>3</sup> , Wt, bundan çox deyil		söndürülmüş halda
			çalışdığı zaman
1.9	İllik su məsrəfi <sup>3</sup> , L, bundan çox deyil		
1.10	Sıxma effektivliyinin sinifi <sup>2</sup>		
1.11	Sıxma zamanı silindrin maksimal dövrlər sayı <sup>3</sup> , dövr/dəq		
1.12	Qalan nəmişliyin orta qiyməti <sup>3</sup> , %, bundan çox deyil		
1.13	Pambıq çəməşirin standart uyum proqramı ilə yuyulmasının orta müddəti <sup>3</sup> , dəq		60 °C (tam yüklə)
			60 °C (1/2 yüklə)
		40 °C (1/2 yüklə)	
1.14	Korrekt edilmiş səs gücü səviyyəsi, dBA, bundan çox deyil	yuyum zamanı	
		sıxma zamanı	
1.15	Tərkibindəki qızıl, q		
1.16	Tərkibindəki gümüş, q		
<sup>1</sup> Tənzim edilən dayaqların qoyulduğu yüksəklikdən asılı olaraq müəyyən həddlərdə dəyişə bilər. <sup>2</sup> Enerji effektivliyi və sıxma effektivliyinin sinifləri TP 1061/2010/EU-ya uyğun olaraq təyin edilmişdir. <sup>3</sup> İstifadə xüsusiyyətləri STB EN 60456-2013-ə uyğun olaraq təyin edilmişdir. Qeyd – Texniki xüsusiyyətlər xüsusi avadanlıqla təchiz edilmiş laboratoriyalarda, müəyyən üsullarla təyin edilir.			

Cədvəl 3 – Komplektləşdiricilər

No	AD	Miqdar, ədəd
2.1	Maye şlanqı (filtr və şayba ilə komplektdə) və ya qoruyucu sistemlə (modeldən asılı olaraq)	Adlara uyğun olan parametrlər zamanət kartında göstərilir
2.2	Kronşteyn	
2.3	Səs boğucu	
2.4	Qapaq (MAX işarəsi ilə)	

ATLANT	Enerji effektivliyinin dərəcəsi Nominal gərginlik diapazonu:
Modelin işarəsi və cihazın istehsal növü	Sərf olunan nominal güc: Yol verilən yükləmə:
Normativ sənəd	Su təchizatı şəbəkəsində gərginlik:
Cihazın iqlim sinifi	Belarus Respublikasında istehsal edilib.
Uyğunluq işarələri	"ATLANT" QSC, Pobediteley pr., 61, Minsk ş.

Şəkil 5 – Cədvəl

# 1 DESCRIEREA FUNCȚIONĂRII MAȘINII DE SPĂLAT

## 1.1 ELEMENTE DE COMANDĂ

**1.1.1** Elementele de comandă a mașinii sunt prezentate în figura 1. Butonul de selectare a programului (în continuare numit – Selector) și denumirile butoanelor de comandă sunt prezentate în figurile 2 și 3.

**1.1.2 Selectorul** este folosit pentru pornirea/oprirea mașinii și alegerea programului de spălare, în conformitate cu figura 2. În jurul selectorului sunt imprimate denumirile programelor și simbolul . Selectorul se rotește în ambele direcții (în sensul acelor de ceasornic sau în sensul contrar acelor de ceasornic), și se fixează la diviziunea corespunzătoare a programului selectat. La fixarea selectorului la simbolul mașina se oprește.

### 1.1.3 Butoanele de selectare a funcțiilor auxiliare (a se vedea 1.2)

Fiecare buton are un indicator și este marcat cu simbol pe panoul de comandă, în conformitate cu Figura 3. Pentru a selecta funcția auxiliară dorită, apăsați butonul corespunzător.

**1.1.4 Butonul**  (start/pauza) este prevăzut pentru pornirea (startul) funcționării mașinii după programul selectat, precum și pentru a seta suspendarea funcționării mașinii, fără a anula programul de spălare. Butonul are un indicator de includere.

## 1.2 FUNCȚII AUXILIARE

**1.2.1 Prespălarea**  este prevăzută pentru articole din bumbac cu un grad ridicat de murdărire. La selectarea acestei funcții, articolele se spală adăugător în apă cu detergent la temperatura de 30 °C, asigură îndepărtarea calitativă a murdăriei la spălarea principală.

**1.2.2 Clătire suplimentară**  este prevăzută pentru hainele copiilor, persoanelor cu alergii la detergenți sau pentru spălare în apă foarte moale, în care eliminarea detergentului nu este suficientă.

La selectarea acestei funcții la programul de spălare se adaugă încă o clătire.

**1.2.3 Oprirea cu apă în cuvă**  se folosește la spălarea articolelor din țesături fine pentru a reduce șifonarea acestora.

La selectarea acestei funcții se exclude ciclul de scurgere și stoarcere finală. După terminarea programului de spălare este necesar să efectuați scurgerea apei: fixați selectorul la simbolul , selectați și porniți programul «SCURGERE».



Figura 1 – Panoul de comanda



Figura 2 – Mănerul de alegere a programului de spălare

**1.2.4 Călcare ușoară**  este prevăzută pentru a reduce șifonarea de țesături în procesul de spălare și stoarcere, ușurarea călcatului ulterior. Folosirea opțiunii asigură regimul atenuant de spălare și stoarcere delicată cu un număr minim de cute după spălare.

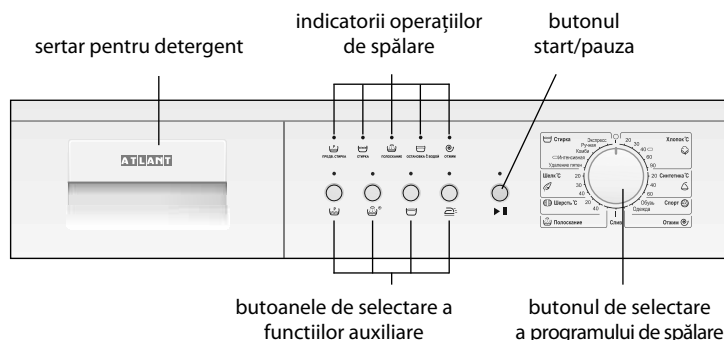
## 1.3 PORNIREA MAȘINII DE SPĂLAT ȘI SELECTAREA PROGRAMULUI

**1.3.1** La selectarea programului în conformitate cu Tabelul 1 se efectuează automat setarea parametrilor principali de spălare stabiliți de către producător (viteza de centrifugare, temperatura de spălare, durata acesteia, etc.).

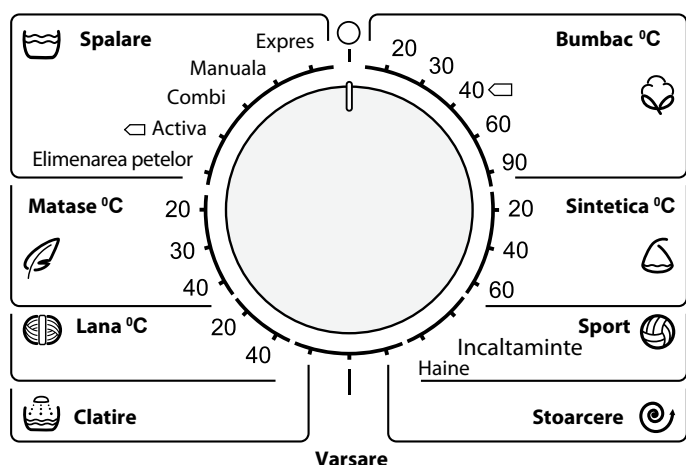
**1.3.2** Pentru a porni mașina fixați selectorul în conformitate cu figura 2 la diviziunea programului de spălare necesar – se aprind indicatorii operației de spălare a programului selectat.

Selectarea programului se efectuează numai înainte de spălare. Fixarea selectorului la diviziunea unui alt program în timpul funcționării mașinii (fără a opri mașina) nu permite de a modifica programul selectat anterior.

**1.3.3** După selectarea programului, aveți posibilitatea să alegeți funcțiile auxiliare, în conformitate cu 1.4.

## 1.4 SELECTAREA FUNCȚIEI AUXILIARE

**1.4.1** Pentru a selecta funcția auxiliară, apăsați butonul corespunzător acestei funcții – se aprinde indicatorul în conformitate cu Figura 3. La apăsare repetată, indicatorul de lumină se stinge, funcția se anulează.

Selectarea funcțiilor auxiliare se admite numai înainte de spălare. La apăsarea butoanelor în timpul funcționării mașinii se aude un semnal sonor triplu – funcția auxiliară nu se activează.

**ATENȚIE! Dacă opțiunea selectată nu este compatibilă cu programul selectat, indicatorul nu se aprinde și opțiunea nu se activează (se aude un semnal sonor triplu).**

## 1.5 CONECTAREA/DECONNECTAREA SEMNALIZĂRII SONORE

**1.5.1** Deconectarea semnalelor sonore a funcționării mașinii se efectuează în felul următor: țineți apăsați simultan butoanele și timp de 3 secunde.

Semnalizarea sonoră este activată la apăsarea repetată a butoanelor și .

## 1.6 ACTIVAREA PROGRAMULUI ȘI ÎNCEPUTUL SPĂLĂRII

**1.6.1** Pentru a activa programul selectat și a porni mașina, apăsați butonul – se aprinde indicatorul butonului, se aude un semnal sonor, este activat dispozitivul de blocare a ușii și mașina începe să spele. Pe panoul de comandă se va aprinde indicatorul operației de spălare executate.

**1.6.2** Pentru scrobirea albiturilor după spălare trebuie a dizolva în apa soluția specială pentru scrobire conform recomandărilor producătorului ei din cantitate aproximativ 15 l apa ce va fi în mașina. A extrage spre sine tava și a turna în compartimentul 2 soluția specială pentru scrobire, apoi a închide tava. Manerul îl fixăm în programul “Clătire”, selectăm viteza de centrifugare dacă este necesar, pornim programul tastând butonul .

**ATENȚIE! Albiturile pentru scrobire nu trebuie prelucrate cu condiționat.**

## 1.7 PAUZA ÎN FUNCȚIONAREA MAȘINII DE SPĂLAT

**1.7.1** În cazul în care este necesar să suspendați funcționarea mașinii



Figura 3 – Afșișajul și butoanele de comandă



fără a anula programul țineți apăsat butonul ► || timp de 2 secunde – se aude un bip, butonul ► || va clipi, spălătul se va opri.

Pentru a continua spălarea, apăsați butonul ► ||. Aparatul va continua să pună în aplicare programul de la începutul operației de spălare oprit, timpul până la sfârșitul spălării poate să crească.

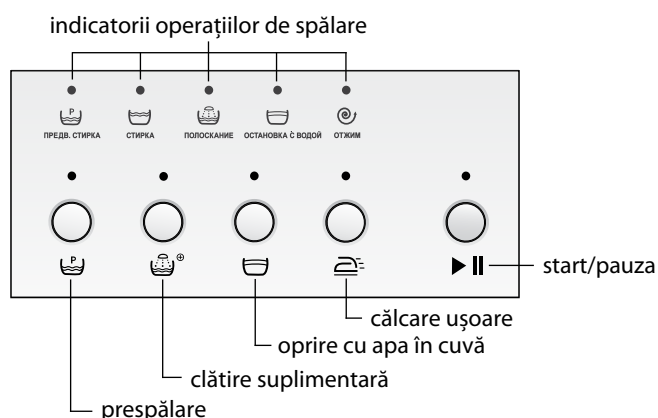
Pentru programele «Matase», «Lână», «Spălare manuală», «Spălare combinată» suspendare spălătului nu este posibilă.

**ATENȚIE! În prezența apei în rezervorul mașinii sau la temperatură a apei de peste 60 °C ușiță nu poate fi deschisă.**

### 1.8 ANULAREA PROGRAMULUI

**1.8.1** Pentru a anula programul selectat anterior, fixați selectorul la simbolul ○ – mașina se oprește. La necesitate alegeți un alt program de spălare.

**ATENȚIE! Nu deschideți ușa mașinii atunci când nivelul apei în tambur se vede cu ochi liber prin sticla ușii.**

### 1.9 OPRIREA MAȘINII DE SPĂLAT

**1.9.1** După finalizarea ultimei operațiuni de spălare după aproximativ 2 minute se va opri dispozitivul de blocare a ușii, și se va aude un semnal

sonor. Lumina indicatorului butonului ► || se va stinge și se va aprinde luminile indicatoarelor a operațiunilor de spălat.

Dacă mașina nu este deconectată de la rețeaua electrică, atunci se va aude semnalul sonor triplu de cinci ori la intervale de un minut.

























**1.9.2** La sfârșitul ciclului de spălare mașina urmează a fi deconectată: fixați selectorul la simbolul ○, scoateți fișa cablului de alimentare din priză și închideți robinetul de alimentare cu apă.

## 2 PROGRAME DE SPĂLARE

**2.1** Mașina de spalat rufe are programe de spalare de bază (Bumbac, Spalare activa, Sintetica, Matase, Lana) și speciale (Spalare expres, Spalare cu mana, Spalare mixta, Inlaturarea petelor, Incaltaminte sport, Haine sport, Clatire, Varsare, Stoarcere) in conformitate cu tabelul 1.

Programul «Spalare activa» la 60 °C are o mare eficiență de spalare, care este similara la programul de spalare «Bumbac» la 90 °C. Folosirea programului «Spalare activa» la 60 °C in locul programei «Bumbac» la temperatura de la plus 70 °C pana la plus 90 °C permite considerabil sa economisesti curentul electric si plus la aceasta micșoreaza uzarea pieselor masinii prin depunere de saruri.

Tabel 1 – Programul de spălare

Denumirea programului	Temperatura spalării, °C	Posibilitate folosirea posibilitatilor adaugatoare	Posibilitate folosirea compartimentele tarabei			Incarcare maxima, kg	Durata spalării <sup>1)</sup> , min	Tipul de materie, confectiei	Murdarirea confectiei					
Bumbac <sup>2)</sup>	20	   	1	2		6,0 <sup>3)</sup> 7,0 <sup>4)</sup>	70	Cu vopsea nesolida subtire bumbac, in	Mediu, usor					
	30						80							
	40 						85			Colorat, bumbac, in				
	60											110	Vopsit solid bumbac, in	Tare, mediu
	90											150	Alba, vopsita solid bumbac, in Confectie, care necesita fierbere	Tare, mediu
Sintetica	20	  	-	2		2,5 <sup>3)</sup> 3,0 <sup>4)</sup>	70	Sintetica fina	Usoara					
	40						80	Sintetica fina colora	Tare, mediu					
	60						100	Vopsit solid sintetica, combinata						
Incaltaminte sport	30	 	-	2		2 perechi	45	Bumbac, mixta	Usoara					
Haine sport	30					2,5 <sup>3)</sup> 3,0 <sup>4)</sup>	75	Bumbac, sintetica, mixta	Mediu					
Spalare-expres	30		-	2	-	2,5 <sup>3)</sup> 3,0 <sup>4)</sup>	35	Toate tipurile de materie (in afara de lana), au nevoie de improspatare	Usoara					
Spalare manuala	30	 	-	2		1,0 <sup>3)</sup> 1,5 <sup>4)</sup>	60	Confectie care au nevoie de spalare manuala	Usoara					
Spalare-combi	40	 	-	2		2,5 <sup>3)</sup> 3,0 <sup>4)</sup>	65	Bumbac fin, sintetic, mixta (este posibila spalare fara sortare pe tipurile de materie). Confectiile inainte de prima utilizare	Mediu					
 Spalare activa <sup>2)</sup>	60	 	-	2		6,0 <sup>3)</sup> 7,0 <sup>4)</sup>	170	Bumbac, in	Puternica					
Eliminarea petelor	40		1	2		6,0 <sup>3)</sup> 7,0 <sup>4)</sup>	90	Bumbac, sintetica	Usoara					
Matase	20		-	2		2,5 <sup>3)</sup> 3,0 <sup>4)</sup>	45	Confectii din materiefina (matase, sintetica, mixta), perdele	Usoara					
	30						50		Mediu, usor					
	40						60							
Lana	20	-	-	2		1,0 <sup>3)</sup> 1,5 <sup>4)</sup>	45	Confectii din lana, pe jumătate lana (casmir, mohair etc), bune pentru spalarea in masina	Medie, usoara					
	40	-								50				

Denumirea programului	Temperatura spalarii, °C	Posibilitate folosirea posibilitatilor adaugatoare	Posibilitate folosirea compartimentele tarabei			Incarcare maxima, kg	Durata spalarii <sup>1)</sup> , min	Tipul de materie, confectionii	Murdarirea confectionii
Clatire	-		-	-		6,0 <sup>3)</sup> 7,0 <sup>4)</sup>	25	Toate tipurile de materie	-
Stoarcere	-	-	-	-	-	6,0 <sup>3)</sup> 7,0 <sup>4)</sup>	10		-
Varsare	-	-	-	-	-	6,0 <sup>3)</sup> 7,0 <sup>4)</sup>	3		-

<sup>1)</sup> Valoare a fost stabilita in conditii de laborator si se poate schimba (a se mari ori mica) in procesul de lucru a masinii in dependenta de temperatura si tensiunea apei in canalizare, greutatea hainelor, tipul de materie a confectionii, devierile de tensiune a curentului electric etc.

<sup>2)</sup> Programele «Spalare activa» la t 60 °C și «Bumbac» la t 40 °C sunt programe de standard de spalare a rufelor din bumbac pentru stabilirea caracteristicilor de expozare a mașinii în conformitate cu STB EN 60456-2013. Programele susmenționate fi sunt cele mai eficiente programe în ceea ce privește consumul de energie și consumul de apă pentru spălarea rufelor de bumbac de grad de murdărie moderat. Temperatura reală a apei la spălare poate diferi de temperatura declarată pentru aceste programe.

<sup>3)</sup> Pentru modelurile CMA 60Y88-XX, CMA 60Y108-XX, CMA 60Y128-XX.

<sup>4)</sup> Pentru modelurile CMA 70C88-XX, CMA 70C108-XX, CMA 70C128-XX, CMA 70C148-XX.

### 3 INSTALAREA MAȘINII ÎN MOBILIER (SUB TABLA DE MASĂ)

**3.1** Instalarea în mobilier (sub tabla de masă) este prevăzută pentru mașinile CMA 70C108-XX, CMA 70C128-XX, CMA 70C148-XX.

**3.2** Lucrările de montaj pentru instalarea mașinii în mobilier se realizează de către un specialist calificat al centrului de service cu o remunerare suplimentară (prețul include setul de piese de montaj).

**3.3** Varianta recomandată de mobilă pentru montarea mașinii sub tabla de masă este prezentată în desenul 4 (dimensiunile sunt indicate în milimetri). În mobilier trebuie să fie prevăzută o nișă pentru aranjarea furtunurilor în scopul evitării îndoirii și blocării lor.

Înainte de montarea mașinii este necesar să efectuați nivelarea suprafețelor nișelor de mobilier cu ajutorul nivelului tehnic: unghiurile dintre suprafețele nișei de mobilier trebuie să fie 90°.

**3.4** La instalarea mașinii trebuie să fie asigurate jocurile:

- cel puțin 10 mm între pereții laterali ale mașinii și nișei;
- cel puțin 90 mm între peretele din spate al mașinii și peretele încăperii (nișei).

**ATENȚIE! La împingerea mașinii în mobilier nu îndoiți furtunurile și cablul de alimentare.**

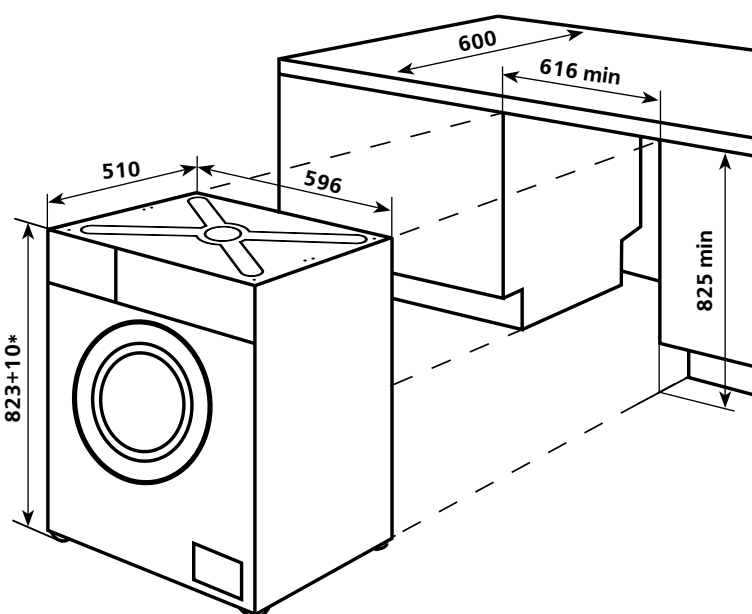

\* Înălțimea mașinii împreună cu piesele de montaj instalate, care variază în limitele abaterilor în funcție de înălțimea instalată a suporturilor.

Desen 4 – Shema de montare a mașinii

#### 4 CARACTERISTICILE TEHNICE ȘI DOTARE

4.1 Denumirile caracteristicilor tehnice și a pieselor accesorii sunt indicate în tabelele 2 și 3, respectiv.

4.2 În tabelul pieselor caracteristicile tehnice sunt în limba rusă. Denumirile caracteristicilor prezentate în figura 5, ar trebui să fie comparate cu valorile caracteristicilor din tabelul pieselor.

**Tabel 2 – Caracteristicile tehnice**

Nr.	DENUMIRE		Model
1.1	Dimensiuni, mm	inaltime <sup>1</sup>	Parametri care corespund denumirilor sunt prezentate în fișa de garanție
		lățime	
		adâncime, externă	
		adâncime	
1.2	Greutate net, kg, nu mai mult de		
1.3	Putere nominală, W		
1.4	Sarcină nominală, kg		
1.5	Clasa de eficiență <sup>2</sup>		
1.6	Consumul anual de energie <sup>3</sup> , kW·h, nu mai mult de		
1.7	Valoarea medie a consumului de energie pentru programul standard de bumbac spălătorie <sup>3</sup> , kW·h, nu mai mult de	60 °C (încărcare completă)	
		60 °C (1/2 încărcare)	
		40 °C (1/2 încărcare)	
1.8	Valoarea medie a consumului de putere <sup>3</sup> , W, nu mai mult de	închis	
		pornit	
1.9	Consumul anual de apă <sup>3</sup> , litri, nu mai mult de		
1.10	Eficiența centrifugării, clasa <sup>2</sup>		
1.11	Frecvența maximă de rotație a tamburului în timpul ciclului de centrifugare <sup>3</sup> , r/min		
1.12	Conținut mediu de umiditate reziduală de <sup>3</sup> , %, nu mai mult de		
1.13	Timpu medie de spălătorie rutină, bumbac <sup>3</sup> , min	60 °C (încărcare completă)	
		60 °C (1/2 încărcare)	
		40 °C (1/2 încărcare)	
1.14	Nivel de zgomot, dB, nu mai mult de	spălare	
		centrifugare	
1.15	Conținutul de aur, g		
1.16	Conținutul de argint, g		

<sup>1</sup> Modificări posibile, în funcție de înălțimea suporturilor reglabile.  
<sup>2</sup> Clase de eficiență energetică și eficiență Spin determinată în conformitate cu TR 1061/2010 / EU.  
<sup>3</sup> Caracteristici de performanță sunt definite în conformitate cu STB EN 60456-2013.  
Mențiuni – Definiția din caietul de sarcini se face în laboratoare special amenajate pentru anumite proceduri.

**Tabel 3 – Piese accesorii**

Nº	DENUMIREA	Numărul
2.1	Furtunul de alimentare (în set cu filtru și rondelă) sau cu sistem de protecție (în funcție de model)	Parametri care corespund denumirilor care figurează în fișa de garanție
2.2	Suport	
2.3	Obturator	
2.4	Capac (cu marcare MAX)	

ATLANT	Clasa de eficiență energetică Gama de tensiuni nominale:
Numele modelului și versiunea produsului	Consum de putere nominală: Încărcare admisibilă:
Documentul normativ	Presiunea în rețeaua de alimentare cu apă: Fabricat în Bielorus
Clasa climatică de produse	AAI "ATLANT", bulevardul Pobeditelei, 61, or. Minsk
Mărci de conformitate	

**Figura 5 – Tabel**

# 1 MASHINANING ISHLATISHSH YORIQNOMASI

## 1.1 BOSHQARUV ORGANLARI

**1.1.1** Mashinani boshqarish organlari 1 rasmda tasvirlangan. Dasturni tanlash dastagi (bundan buyon – dastak) va boshqaruv tugmachalari 2, 3 rasmlarida tasvirlangan.

Dasturni tanlash dastagi (bundan buyon – dastak) mashinani ulash/o`chirish va kir yuvish dasturini tanlash uchun xizmat qiladi. Dastak atrofida dastur nomlari va 2 rasmiga qiyos o`belgisi tasvirlangan.

**1.1.2 Dastak ikkala tarafga buriladi** (ung va chap tarafga) va aniq tanlangan dasturning bo`limiga o`rnatiladi. Dastak o`belgisiga o`rnatilganda mashina o`chiriladi va tanlangan dastur bekor qilinadi.

**1.1.3 Qo`shimcha funktsiyalarni tanlash tugmachalari** (1.2 qar.)

Har bir tugmacha 3 rasmiga muvofiq boshqaruv panelida belgi bilan ifodalangan. Qo`shimcha funktsiyalarni tanlash uchun tegishli tugmachani bosmoq zarur.

**1.1.4 ▶ || (старт/пауза) tugmachasi** mashinaning tanlangan dasturi bo`yicha ish boshlashi (startlanishi) uchun mo`ljallangan, shuningdek mashinaning ish jarayonida kir yuvish dasturini bekor qilmasdan pauzaga o`rnatish uchun xizmat qiladi. Tugmacha ishga tushirish indikatoriga ega.

## 1.2 QO`SHIMCHA FUNKTSIYALAR

**1.2.1 Dastlabki kir yuvish** tez kirlanadigan gazmoldan yasalgan mahsulotlar uchun mo`ljallangan.

Mazkur funktsiyalarni tanlash holatida mahsulotlar qo`shimcha kir yuvish vositasi yordamida 30 °C haroratdagi suvda yuviladi, bunday holatda asosiy kir yuvish davomida kirning sifatli yuvilishiga erishiladi.

**1.2.2 Qo`shimcha chayqash** bolalar kiyimi, kir yuvish vositalariga allergiyasi mavjud kishilar buyumlari, yoki yuvish vositasi yaxshi chayqalmaydigan o`ta yumshoq suvda yuvish uchun.

Mazkur funktsiyani tanlash holatida kir yuvish dasturiga bir marotaba ortiqcha chayqash funktsiyasi qo`shiladi.

**1.2.3 Suv quyilgan idishda to`xtash** nozik matolardan bo`lgan mahsulotlarning kir yuvish davomida o`ralib ketmasligi uchun

ishlatiladi. Ushbu funktsiyani tanlash holatida ishlatilgan suvning chiqarilishi va yakuniy siqish sikllari ishlamaydi. Kir yuvilib bo`lganidan so`ng suv to`kib tashlanishi kerak: dastak o`bo`linmasiga o`rnatilsin, «TO`KISH» dasturi tanlansin va ishga tushirilsin.

**1.2.4 Yengil dazmollash** gazmolning kir yuvish va siqish jarayonida g`ijimlanib qolishining oldini olish, keyingi dazmollashni osonlashtirish uchun. Bu funktsiyani qo`llash kir yuvishning yumshoq rejimi va kir yuvishdan keying hosil bo`ladigan burmalarni kamaytiradi.

## 1.3 DASTURNI ISHGA TUSHIRISH VA KIR YUVISHNI BOSHBLASH

**1.3.1** Dasturni tanlash davomida 1 jadvalga muvofiq ishlab chiqaruvchi tomonidan belgilangan kir yuvishning asosiy parametrlari avtomatik beriladi (siqish davomida baraban aylanishining tezligi, kir yuvish harorati, uning davomiyligi va hok.).

**1.3.2** Mashinani ihsilatish uchun dastakni 2 rasmiga muvofiq kerakli kir yuvish chiziqchasiga o`rnatish zarur. Tanlangan dastur asosida indikator zonasida tegishli kir yuvish operatsiyalari indikatorlari yonadi.

Dastur tanlovi faqatgina kir yuvishdan oldin amalga oshiriladi. Dastakning mashina ishlayotganiga yangi dasturga o`rnatilishi (mashinani o`chirmasdan) oldin tanlangan dasturni o`zgartira olmaydi.

**1.3.3** Dastur tanlanganidan keyin kir yuvish parametrlari o`zgartirilishi yoki 1.4-ga muvofiq qo`shimcha funktsiyalar tanlanishi mumkin.

## 1.4 QO`SHIMCHA FUNKTSIY TANLASH

**1.4.1** Qo`shimcha funktsiyani tanlash uchun tegishli tugmacha bosiladi – 3 rasmiga muvofiq indikator yonadi. Tugmacha takroran bosilganda yorug`lik indikator o`chadi, funktsiya bekor qilinadi.

Qo`shimcha funktsiyalarni tanlash kir yuvish boshlanishidan oldin amalga oshirilishi kerak. Mashina ishlayotganga tugmachalarni bosishda uch karra signal tovushi yangraydi – qo`shimcha funktsiya ishga tushmaydi.

**DIQQAT! Agarda mazkur funktsiya tanlangan dasturga muvofiq kelmasa, indikator yonmaydi va funktsiya ishga tushmaydi (uch karra tovush signali yangraydi).**

## 1.5 TOVUSH SIGNALLARINI ULASH/O`CHIRISH

**1.5.1** Mashinaning tovush signallarini o`chirish va tugmachalarining bir vaqtda bosish va 3 soniya davomida ushlanishi orqali amalga oshiriladi.

Mashinaning tovush signallarini va tugmachalarining qayta bosilishi orqali amalga oshiriladi.

## 1.6 DASTURNI ISHGA TUSHIRISH VA MASHINA ISHINI BOSHBLASH

**1.6.1** Dasturni ishga tushirish va mashina ishini boshlash uchun ▶ || – tugmachada indikator yonadi, tovush signali yangraydi, eshikning blokirovka moslamasi ishga tushadi va kir yuvish boshlanadi. Kir yuvish davomida bajarilayotgan kir yuvish amaliyoti indikatorri yonib turadi.

**1.6.2** Bu mlarni kir vishdan keyin kraxmallash uchun suvda maxsus maxsus kraxmallash vositasini uni tayerlovchining tavis lariga muvofiq ritish va bunda mashinaga 15 l suv solinishini hisobga olish zarur. Bunda

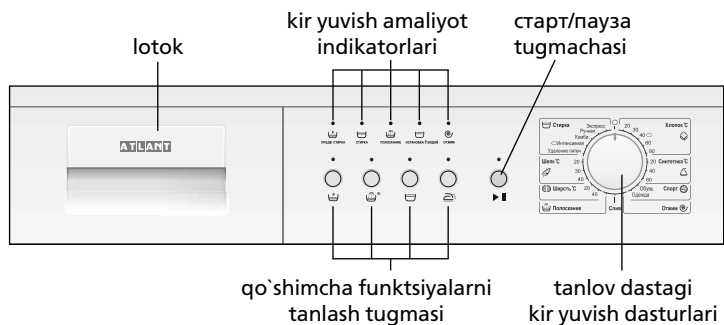

1 Rasmi – Boshqaruv paneli

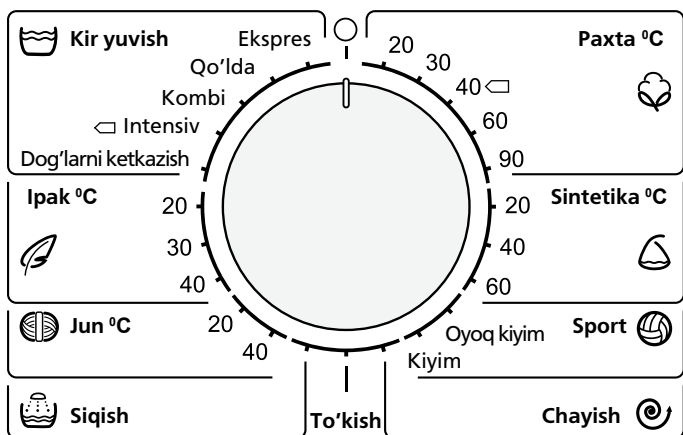

2 Rasmi – Tanlov dastagi kir yuvish dasturlari

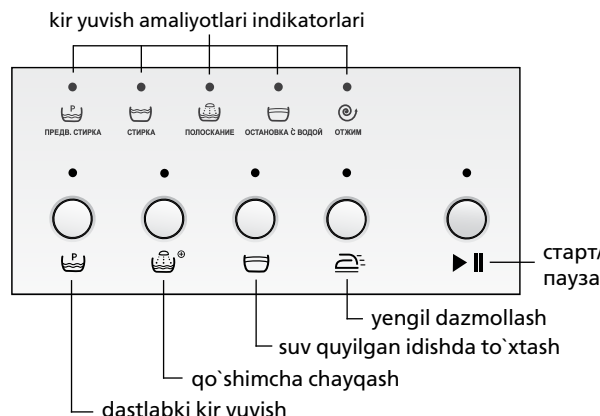

3 Rasmi

lotokni oldinga tortish va bəlinmaga 2 kraxmallash vositasini solish, songra lotokni epish zarur. Dastakni «Chayqash» dasturiga ornash, zarur holda kir siqish tezligini tanlash, ►|| knopkasini bosib dasturni eqish kerak.

**DIQQAT! Kraxmallanadigan narsalarga kondisioner bilan ishlov berilmasligi kerak.**

**1.7 MASHINANI PAUZAGA QO`YISH**

**1.7.1** Dastur ishini to`xtatmasdan turib, mashina ishini to`xtatish zarurati tug`ilgan holatda ►|| tugmasini 2 s davomida bosib turish zarur – ovoz signali chiqib, ►|| tugmasining indikatorini yonib, kir yuvish to`xtaydi.

Kir yuvishni davom ettirish uchun ►|| tugmasini bosish zarur. Mashina dasturni bajarilishini kir yuvish amalini to`xtatgan joyidan boshlab davom ettiradi, kir yuvish vaqti uzayishi mumkin.

«Ipak», «Jun», «Qo`lda kir yuvish», «Kombi-kir yuvish» dasturlarida mashina ishini to`xtatib bo`lmaydi.

**DIQQAT! Moshina bakida suv mavjud bo`lganida yo suvning harorati 60 °S dan baland bo`lganida mashina eshigi ochilmaydi.**

**1.8 DASTURNI BEKOR QILISH**

**1.8.1** Bajarilayotgan dasturni bekor qilish uchun dastak ○ belgisiga qo`yilishi zarur – kir yuvish to`xtaydi va bajarilayotgan dastur bekor qilinadi. Zarurat paydo bo`lganda «Suvni to`kish» dasturi tanlanib eshik ochilib suv to`kilsin.

**DIQQAT! Agarda barabandagi suv miqdori eshikning oynasi orqali ko`rinib tursa, mashina eshigini ochmang.**

**1.9 MASHINANI O`CHIRISH**

**1.9.1** Kir yuvishning so`nggi operatsiyasi yakunlanganidan keyin 2 daqiqalaridan keyin eshikning blokirovka moslamasi o`chadi, uch karra tovush signali yangraydi, ►|| tugmasining indikatorini o`chadi va kir yuvish operatsiyalari indikatorlari yonadi.

Agarda mashina elektr tarmog`idan uzilmagan bo`lsa, bir daqiqa intervali bilan besh marotaba uch karrali tovush signali yangraydi.

**1.9.2** Kir yuvish yakunlanganidan keyin eshik ochiladi. ○ tugmachasi bosilib mashina ochiriladi, elektr shnuri rozetkadan sug`uriladi va suv uzatish krani yopiladi.

**2 KIR YUVISH DASTURLARI**

**2.1** Mashinada 1 jadvalga muvofiq kir yuvishning asosiy (Paxta, Intensiv kir yuvish, Sintetika, ipak, Jun) va maxsus (Ekspres kir yuvish, Qo`lda yuvish, Kombi kir yuvish, Dog`larni ketkazish, Sport oyoq kiyimi, Sport kiyimlari, Chayqash, Suvni to`kish, Siqish) kabi dasturlari mo`ljallab qo`yilgan.

“Intensiv kir yuvish” dasturi 60 °C haroratda “Paxta” dasturi 90 °C haroratda kir yuvish kabi yuqori samaradorligiga ega. 70 °C dan 90 °C haroratdagi “Paxta” dasturi o`rniga 60 °C haroratda “Intensiv kir yuvish” dasturidan foydalanilsa, elektrenergiya sarfini sezilarli darajada kamaytiradi va mashina qismlarida qasmoq hosil bo`lishini kamaytiradi.

**1 Jadvali – Kir yuvish dasturlari**

Dastur nomi	Kir yuvish harorati, °C	Qo`shimcha funksiyalardan foydalanish imkoni	Lotok bo`limlarini ishlatish imkoni			Kirning maksimal solinishi, kg	Kir yuvish vaqti <sup>1)</sup> , min	Mato, buyum turi	Buyumning kirligi
Paxta <sup>2)</sup>	20		1	2		6,0 <sup>3)</sup> 7,0 <sup>4)</sup>	70	Pishiq ranglanmagan paxata ipidan yupqa to`qilgan, zig`r tolasidan to`qilgan.	O`rtacha, yuzaki
	30						80		
	40						85	Ranglangan paxata ipidan to`qilgan, zig`r tolasidan to`qilgan.	Juda, o`rtacha
	60						110	Pishiq ranglangan paxata ipidan to`qilgan, zig`r tolasidan to`qilgan.	
	90						150	Oq, pishiq ranglangan paxata ipidan to`qilgan, zig`r tolasidan to`qilgan. Qaynatishni talab qiladigan buyumlar	
Sintetika	20		-	2		2,5 <sup>3)</sup> 3,0 <sup>4)</sup>	70	Yupqa sintetik	Yuzaki
	40						80	Rangli, yupqa, sintetik	Juda, o`rtacha
	60						100	Pishiq ranglangan sintetik, aralash	
Sport oyoq kiyimi	30		-	2		2 juft	45	Paxta, aralash	Yuzaki
Sport kiyimi	30						75	Paxta, sintetik, aralash	O`rtacha
Ekspres kir yuvish	30		-	2	-	2,5 <sup>3)</sup> 3,0 <sup>4)</sup>	35	Barcha mato turi (jun matodan tashqari), yangilashni talab qiladigan	Yuzaki
Qo`lda yuvish	30		-	2		1,0 <sup>3)</sup> 1,5 <sup>4)</sup>	60	Qo`lda yuvishni talab qiluvchi buyumlar	Yuzaki
Kombi kir yuvish	40		-	2		2,5 <sup>3)</sup> 3,0 <sup>4)</sup>	65	Yupqa paxta, sintetik, aralash (mato turlariga ajratmay yuvish imkoni). Birinchi ishlatishdan oldingi buyumlar	O`rtacha
Intensiv kir yuvish <sup>2)</sup>	60		-	2		6,0 <sup>3)</sup> 7,0 <sup>4)</sup>	170	Paxta, Zig`ir tolasidan	Juda
Dog`larni ketkazish	40		1	2		6,0 <sup>3)</sup> 7,0 <sup>4)</sup>	90	Paxta, sintetik	Yuzaki
Ipak	20		-	2		2,5 <sup>3)</sup> 3,0 <sup>4)</sup>	45	Yupqa mato buyumlar (ipak, sintetika, aralash), Pardalar	Yuzaki
	30						50		O`rtacha, yuzaki
	40						60		

Dastur nomi	Kir yuvish harorati, °C	Qo'shimcha funksiyalardan foydalanish imkoni	Lotok bo'limlarini ishlatish imkoni			Kirning maksimal solinishi, kg	Kir yuvish vaqti <sup>1)</sup> , min	Mato, buyum turi	Buyumning kirligi
Jun	20	–	–	2	☼	1,0 <sup>3)</sup> 1,5 <sup>4)</sup>	45	Jun matoli buyumlar, yarim jun mato, (kashemiri, angora va boshqalar), mashinada yuvishga mo'ljallangan	O'rtacha, yuzaki
	40	–							
Chayish	–	☕ ☪ ☪	–	–	☼	6,0 <sup>3)</sup> 7,0 <sup>4)</sup>	25	Barcha turdagi matolar	–
Siqish	–	–	–	–	–	6,0 <sup>3)</sup> 7,0 <sup>4)</sup>	10		–
To'kish	–	–	–	–	–	6,0 <sup>3)</sup> 7,0 <sup>4)</sup>	3		–

<sup>1)</sup> Qiymat laboratoriya sharoitlari asosida belgilangan va mashinaning ishlash jarayonida quvirdagi suvning harorati va bosimi, yuklanayotgan kirning massasi, gazlama buyumlar turi, elektr tarmo'gidagi kuchlanishning o'zgarishi natijasida o'zgarishi (ortishi yoki kamayishi) mumkin.

<sup>2)</sup> STB EN 60456-2013-ga ko'ra mashina ishlash xususiyatlarini aniqlash uchun "Intensiv kir yuvish" 60 °C-da va "Paxta" 40 °C-da dasturlari paxta gazlamalardan tayyorlangan buyumlarni yuvish standart dasturlaridir. Mazkur dasturlar o'rta darajada kir bo'lgan paxta choyshablarni yuvish uchun mo'ljallangan va elektrenergiyadan foydalanish va suvni sarflash nuqtai nazaridan eng samarali dasturlar hisoblanadi. Kir yuvganda suvning haqiqiy harorati bu dasturlar uchun belgilab qo'yilgan haroratlardan farqlanishi mumkin.

<sup>3)</sup> CMA 60Y88-XX, CMA 60Y108-XX, CMA 60Y128-XX Modellari uchun.

<sup>4)</sup> CMA 70C88-XX, CMA 70C108-XX, CMA 70C128-XX, CMA 70C148-XX Modellari uchun.

### 3 JIHOZNI MEBEL ICHIGA (STOLESHNITSA OSTIGA) O'RNATISH

**3.1** Mebel ichiga (stoleshnitsa ostiga) o'rnatish CMA 70C108-XX, CMA 70C128-XX, CMA 70C148-XX rusumdagi jihozlar uchun mo'ljallangan.

**3.2** Jihozni mebel ichiga o'rnatish bo'yicha montaj ishlari servis markazining malakali mutaxassislari tomonidan qo'shimcha haq evaziga bajariladi (haq miqdoriga montaj qismlari to'plami kiradi).

**3.3** Jihozni stoleshnitsa ostiga o'rnatish uchun tavsiya etiladigan mebel varianti 4 suratda ko'rsatilgan (o'lchamlar millimetrlarda berilgan). Mebel ichida shlanglarni ortiqcha bukilib va qisilib qolishini oldini olish uchun tokchalar ko'zda tutilishi lozim.

Jihozni o'rnatishdan avval mebel tokchalari yuzalarini vaterpas yordamida sinchkovlik bilan tekis o'rnatish talab etiladi: mebel tokchalari yuzalari o'rtasidagi burchaklar 90 °ni tashkil etishi kerak.

**3.4** Jihozni o'rnatishda quyidagi masofalarni ta'minlash lozim:

- jihoz va tokcha yon devorlari o'rtasida kamida 10 mm;
- jihozning orqa devori bilan xona (tokcha) devori o'rtasida kamida 90 mm.

**DIQQAT!** Jihozni mebel ichiga surib kiritishda shlanglarni va elektr ta'minoti shnurini qisib qo'ymang.

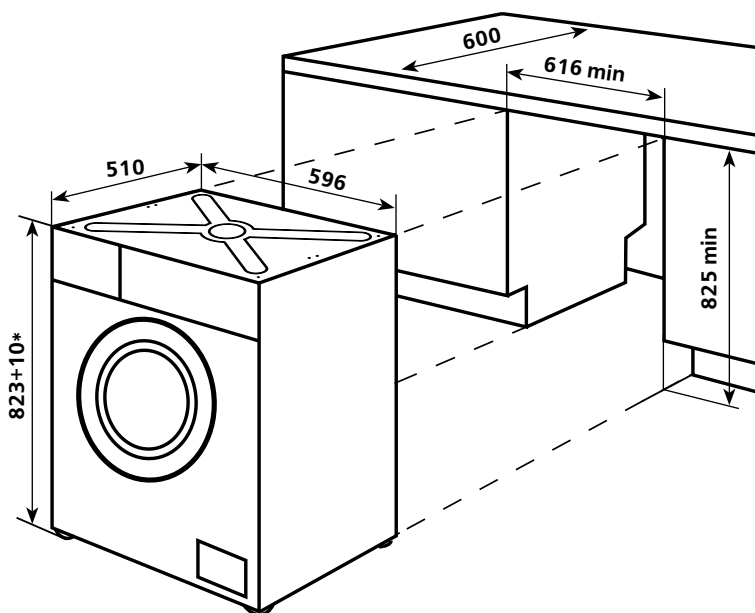

\* Jihoz tayanchlarining belgilangan balandligiga qarab, ko'zda tutilgan qo'yim chegaralari ichida o'zgaradigan o'rnatilgan montaj qismlari bilan jihozning balandligi o'zgaradi.

4 Rasmi – Jihozni joylashtirish sxemasi

**4 TEXNIK XUSUSIYATLARI VA KOMPLEKTI**

**4.1** Texnik xususiyatlar va komplektdagi buyumlar nomlari 2 va 3 jadvallarda ko`rsatilgan.

**4.2** Jadvaldagi buyumlarning texnik xususiyatlari rus tilida ber-ilgan. 5 rasmidagi xususiyatlar nomlari buyumning jadvalida ko`rsatilgan belgilari bilan solishtirilishi kerak.

**2 Jadvali – Texnik xususiyatlar**

Nº	NOM	Model	
1.1	Gabarit o'lchamlari, mm	Nomi mos parametrlar kafolat kartasida ko`rsatilgan	
			balandligi <sup>1</sup>
			eni
			korpusi bo'yicha chuqurligi
	chuqurligi		
1.2	Og'irligi netto, kg, dan ko'p emas		
1.3	Foydalanadigan nominal quvvat, Vt		
1.4	Nominal yuklash, kg		
1.5	Energetik samaradorligining sinfi <sup>2</sup>		
1.6	Yillik elektr quvvati iste'moli hajmi <sup>3</sup> , kVt·s, dan ko'p emas		
1.7	Paxta matolarini yuvish standart dasturi uchun elektr quvvati iste'molining o'rtacha ko'rsatkichi <sup>3</sup> , kVt·s, dan ko'p emas	Nomi mos parametrlar kafolat kartasida ko`rsatilgan	
			60 °C (to'liq yuklash)
			60 °C (1/2 yuklash)
	40 °C (1/2 yuklash)		
1.8	Foydalaniladigan quvvatning o'rtacha ko'rsatkichi <sup>3</sup> , Vt, dan ko'p emas	Nomi mos parametrlar kafolat kartasida ko`rsatilgan	
			o'chirilgan holatda
	yoqilgan holatda		
1.9	Sarflanadigan yillik suv hajmi <sup>3</sup> , l, dan ko'p emas		
1.10	Siqish samaradorligi sinfi <sup>2</sup>		
1.11	Siqishda baraban aylanishining maksimal tezligi <sup>3</sup> , oborot/daq		
1.12	Qoldiq namligining o'rtacha ko'rsatkichi <sup>3</sup> , %, dan ko'p emas		
1.13	Paxta matolarini yuvish standart dasturi bajarilishining o'rtacha vaqti <sup>3</sup> , daq	Nomi mos parametrlar kafolat kartasida ko`rsatilgan	
			60 °C (to'liq yuklash)
			60 °C (1/2 yuklash)
	40 °C (1/2 yuklash)		
1.14	Ovoz balandligining isloh qilingan darajasi, dBA, dan ko'p emas	Nomi mos parametrlar kafolat kartasida ko`rsatilgan	
			yuvishda
	ciqishda		
1.15	Oltin miqdori, g		
1.16	Kumush miqdori, g		

<sup>1</sup> Boshqariladigan suyanchiqlar balandligiga qarab o'zgaradi.  
<sup>2</sup> Energetik samaradorlik va siqish samaradorliklar TR 1061/2010/Eu ga muvofiq aniqlangan.  
<sup>3</sup> Eksploatatsiya tavsiflari СТБ EN 60456-2013ga muvofiq aniqlangan.  
 Izoh – Texnik tavsiflarning aniqlanishi maxsus jihozlangan laboratoriyalarda maxsus uslubiyatlar asosida amalga oshiriladi.

**3 Jadvali – Komplekt tarkibi**

Nº	NOMI	Miqdori, dona
2.1	Quyish shlangi (filtr va shayba bilan komplektda) yoki himoya moslamasi bilan (modelning turiga qarab)	Nomi mos parametrlar kafolat kartasida ko`rsatilgan
2.2	Kronshteyn	
2.3	Po`kak	
2.4	Qopqoqcha (MAX belgisi bilan)	



ATLANT	Energetik samaradorlik sinfi Nominal kuchlanish diapazoni:
Buyum modeli va ishlab chiqarilishi belgilanishi	Nominal iste'molchilik quvvati: Ruhsat etilgan sig`imi:
Me'yoriy hujjat	Tarmoqdagi suv bosimi:
Buyumning iqlimiy turi	Belarus Respublikasida ishlab chiqilgan YoAJ «ATLANT», Pobediteli pr., 61, Minsk sh.
Muvofiqlik belgilari	

**5 Rasmi – Jadvali**

## 1 НИШОНДОДИ КОРҲОИ МОШИН

### 1.1 ҚИСМҲОИ ИДОРАКУНӢ

**1.1.1** Қисмҳои идоракуни мошин дар сурати 1 нишондода шудааст. Дастаки интихоби программа (дар оянда – даста) номгуи тугмаҳои идоракуни дар сурати 2, 3.

**1.1.2 Дастаи** хизмат мекунад барои ба кор даровардан/хомуш намудани мошин ва интихоб намудани шустушӯ. Дар атрофи даста номи программа ва ишора  нишон додашуда аст. Бо мутобиқат ба расми 2. Даста тоб меҳурад ба харду самд (ба самти чун соат ва муқобили он) ва аниқ муқарар шудааст бо мутобиқаи давомнокии интихоби барнома. Дар сурати ҷойгир намудани даста дар нишонаи  мошин хомуш карда мешавад ва программаи интихоб карда боздошт карда мешавад.

**1.1.3 Тугмачаи интихоби фаолиятҳои иловагӣ** (ниг. 1.2).

Ҳар як тугмача ҷароға дорад ва дар қисмҳои идоракуни бо ишораи худ нишон додашудааст дар мутобиқат бо расми 3. Ҳангоми интихоби фаолиятҳои иловагӣ тугмачаи лозими пахш карда мешавад.

**1.1.4 Тугмачаи  (СТАРТ/ПАУЗА)** нишондода шудааст барои сар кардани кор мошин аз рӯи интихоби барнома ва истифода мешавад инчунин баҳри вазифаи танафус дар кори мошин бе боздошти боздошти барномаи шустушӯ.

### 1.2 ФАОЛИЯТИ ИЛОВАГИИ МОШИНҲО

**1.2.1 Шустушӯи пешакӣ**  нишондодашуда барои иҷрои маҳсулоти қоазу пахтагин ифлос.

Ҳангоми интихоби ин фаолият иҷрокарда мешавад иловатан шустушӯ дар об бо ҳокаи шустушӯи ҳангоми ҳарорати 30 °C, ки таъмин мекунад сифати тозакунии ифлосиро дар асоси шустушӯ.

**1.2.2 Чайқакунии иловагӣ**  нишон додашудааст барои либосҳои қудакона, либосҳои одамони аз ҳокаи ҷомашӯи, ва барои шустушӯи дар оби бисер шафоф, ки аз ҳокаи ҷомашӯи нағз чайқӣ карда намешавад.

Ҳангоми интихоби ин функция дар барномаи шустушӯ илова карда мешавад боз як чайқӣ кунӣ.

**1.2.3 Боздорӣ бо об дар бак**  истифода мешавад ҳангоми

иҷрои шустушӯи матоҳои тунук барои кам намудани қоқаҳо. Ҳангоми интихоби функцияи истисноҳи даври партоиши об ва ҷафиши хотимаӣ. Баъди хотима шустушӯи зарур аст об партофта шавад: даста монда мешавад дар нишонаи , карда мешавад ва ба кор дароварда мешавад барномаи «ПАРТОИШ».

**1.2.4 Дарзмолкунии сабук**  нишон додашудааст барои кам намудани қоқаҳо дар ҷараёни шустушӯ ва ҷавиш барои осон намудани дарзмолкунӣ. Истифодаи фаолияти саҳти ҳолати шустушӯ ва ҷавиши саҳт бо мери пасти тобури баъди шустушӯ.

### 1.3 БА КОР ДАРОВАРДАНИ МОШИН ВА ИНТИХОБИ БАРНОМА

**1.3.1** Ҳангоми интихоби барнома дар мутобиқат бо ҷадвали 1 ба таври механики супориш дода мешавад ва ҷабҳаҳои асосии шустушӯ, муқарар карда мешавад иҷроқунандаҳо (суръати ҷавиш, ҳароарти шустушӯ, давомнокии он ва ғайра).

**1.3.2** Барои ба кор даровардани мошин даста ҷойгир карда мешавад дар кори зарурии барномаи шустушӯ ба мутобиқат бо расми 2 дар дисплей шуоъҳои ҷароғакҳои фаолияти барномаи шустушӯ ва ҷабҳаҳои асосии он.

Интихоби барнома равона карда мешавад танҳо то оғози шустушӯ. Мутобиқкунӣ даста дар давомияти барномаи нав ҳангоми кори мошин (бе хомуш намудани мошин) иҷозат намедиҳад барои тағирёбии барномаи пешинтихобкардашуда.

**1.3.3** Баъд аз интихоби барномаҳо интихобкардани фаолиятҳои иловагӣ мумкин аст, дар мутобиқат бо расми 1.4.





### 1.4 ИНТИХОБИ ФАОЛИЯТИ ИЛОВАГӢ

**1.4.1** Барои интихоби фаолиятҳои интихоби баъдан тугмачаи даркориро пахш намудан ҷароғакҳо фурузон мешаванд дар мутобиқат бо расми 3. Ҳангоми иловатан зер намудан ҷароғак рангоранг фурузон мешаванд, фаолият боздошт мегардад.

Интихоби функцияи иловагӣ имкон медиҳад танҳо то саршавии шустушӯ. Ҳангоми зер намудани тугмача дар вақти кор мошина се бор овоз медиҳад – функцияи иловагӣ да кор дароварда намешавад.

**ДИҚҚАТ!** Агар фаолияти интихоб кардашуда ба интихоби барнома мутобиқат накунад ҷароғак дар намегирад ва фаолият ба кор намедарояд (се бор овоз мебарояд).

### 1.5 БА КОР ОВАРДАН/ХОМУШ КАРДАНИ СИГНАЛИЗАЦИЯ

**1.5.1** Барои хомушкардани сигнали кори мошин якбора пахш намудани ва нигоҳ доштани тугмачаҳои  ва  дар давоми 3 сония. Ба бакор даровардани сигнал якбора ба ҷард тугмача  ва  пахш карда шавад.

### 1.6 БА КОР ДАРОВАРДАНИ БАРНОМА ВА ОҶОЗИ ШУСТУШӢ

**1.6.1** Барои интихоби барнома ва оғози кори мошин тугмача пахш карда мешавад  – ҷароғак фурузон мегардад дар атрофии тугмача овоз пайдо мегардад, дар маҳкам мешавад ва шустушӯ оғоз мегардад. Дар қисми идоракуни ҷароғак дар гирифта меистад, дар мутобиқат бо амалиёти равиши шустушӯ.

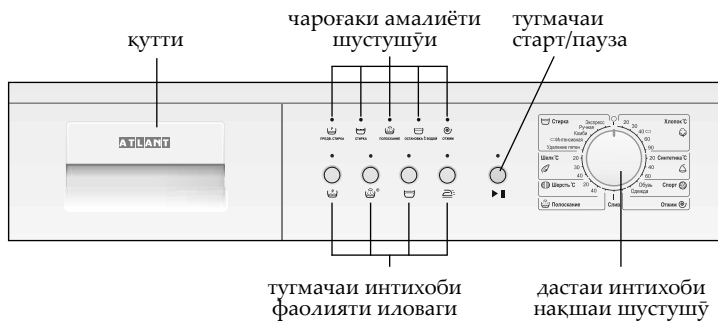

Расми 1 – Қисми идоракуни

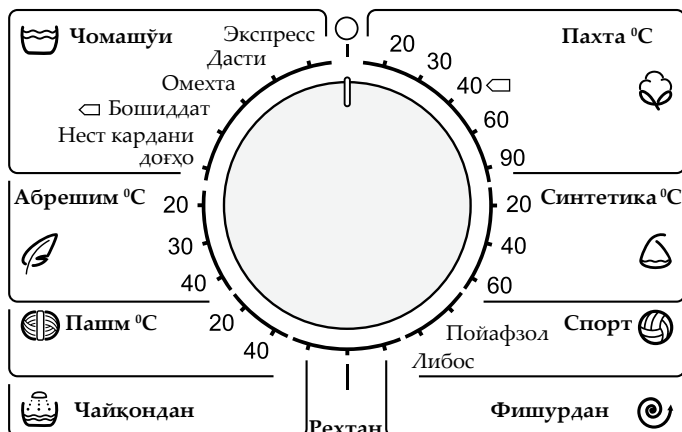

Расми 2 – дастаи интихоби нақшаи шустушӯ

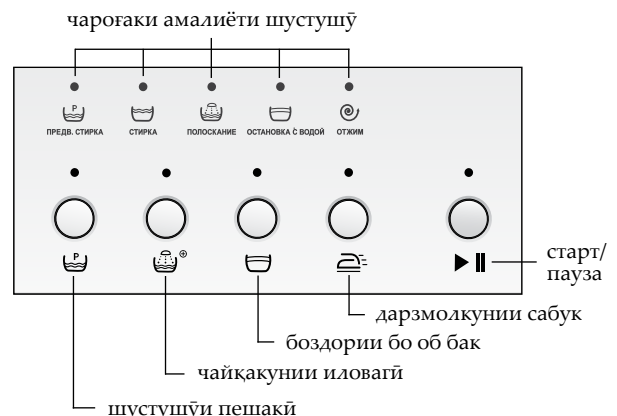

Расми 3 – Дисплей ва тугмаҳои идоракуни



1.6.2 Барои оҳор додани чомашӯиро моддаи махсусро, мувофиқи тавсияи истеҳсолкунанда, аз ҳисобе, ки дар мошина 15 литр об рехта мешавад, об кунед. Новаро кашада бароред ва ба қуттии 2 моддаро бирезед, сонӣ новаро пӯшонед. Дастакро бо барномаи «Полоскание» (Чайқониш) гузаронед, агар зарур бошад суръати фушурданиро интихоб кунед, тугмаи ► || пахш карда, барномаро гирёнед.

**ДИҚҚАТ!** Чомашӯи барои оҳор кардани бо кондитсионер молида набошад.

### 1.7 ТАНАФУС ДАР КОРИ МОШИН

1.7.1 Дар ҳолати пайдо шудани зарурати қатъ кардани чомашӯй бе бекор кардани барнома бояд тугмаи ► || -ро дар давоми 2 с зер карда истод— садои сигнали овозӣ мебарояд, индикатори тугмаи ► || чашмак мезанад, чомашӯй қатъ мегардад.

Барои давом додани чомашӯй бояд тугмаи ► ||-ро зер намуд. Мошин иҷрои барномаро аз ҷои қатъ шудани амали чомашӯй давом медиҳад, муддати ба итмом расидани чомашӯй тӯл кашада наш мумкин.

Дар барномаҳои «Абрешим», «Пашм», «Шустушӯи дастӣ», «Шустушӯи комбӣ» қатъ кардани кори мошин номумкин аст.

**ДИҚҚАТ!** Дар ҳолати дар дохили мошин боқӣ мондани об ё аз 60 °C баланд будани ҳарорати он дарича кушода на мешавад.

### 1.8 ҚАТЪИ БАРНОМАҲО

1.8.1 Барои қатъи пеш аз муҳлати интихоби барнома даста тобдода мешавад ба интихоби барномаи шустушӯ, ки муқарар шудааст дар нишонаи ○: мошин хомуш ва иҷрои барнома қатъ мегардад ҳангоми зарурати интихоби барномаи дигари шустушӯ муаян мегардад.

**ДИҚҚАТ!** Даричаи мошинро накушоед, агар сатҳи об дар барабан аз ойнаи дарича фаҳмида шавад.

### 1.9 ХОМУШ НАМУДАНИ МОШИН

1.9.1 Пас аз ба охир расидани амалиёти ниҳоии чомашӯй тақрибан баъд аз 2 дақиқа таҷҳизоти блокони дарича хомуш мешавад, ишораи садои баланд мегардад. Индикатори тугмаи ► || хомуш шуда, индикаторҳои амалиёти чомашӯй равшан мегарданд.

Агар мошин аз маҷмуи барқи хомуш карда нашавад, се бор овоз яқҷо садо медиҳад ва панҷ бор дар муҳлати як дақиқаги.

1.9.2 Ҳангоми тамомшавии шустушӯ даста тоб дода мешавад барои муқарар намудани барнома дар нишонаи ○ – мошин хомуш мегардад. Вилкаро аз разетка ҷудо намуда ва крайники об таъмин куниро маҳкам намудан зарур мебошад.

## 2 БАРНОМАИ ШУСТУШҶӢ

2.1 Дар мошин барномаҳои асосии зерини чомашӯй пешбинӣ шудааст (Пахта, Чомашӯи бошиддат, Синтетика, Абрешим, Пашм) ва махсус (Экспресс-чомашӯи, Чомашӯии дастӣ, Чомашӯии омехта, Нест кардани доғҳо, Пойафзоли спорти, Чайқондан, Резиш, Фишурдан) бо мутобиқат ба нақшаи 1.

Барномаи “Чомашӯи бошиддат” дар 60 °C дар чомашӯи ба монанди барномаи “Пахта” дар 90 °C фоиданокии зиёд дорад. Истифодаи барномаи “Чомашӯи бошиддат” дар 60 °C ба ҷои барномаи “Пахта” дар ҳарорати аз мусбат 70 °C то мусбат 90 °C имкони хеле кам шудани сарфи энергияи электрикро ба миён меорад ва илова бар ин пайдо шудани қасмокро дар қисмҳои мошин кам мекунад.

#### Ҷадвали 1

Номи барнома	Ҳарорати чомашӯй, °C	Имконияти истифодаи функсияҳои иловагии	Имконияти истифодаи шӯъбаҳои лоток	Чойгиркунии аз ҳама зиёд, кг	Давомнокии чомашӯи <sup>1)</sup> , дақ	Навъи матоъ, маҳсулот	Ифлосии маҳсулот		
Пахта <sup>2)</sup>	20		1	2		6,0 <sup>3)</sup> 7,0 <sup>4)</sup>	70	Ранги устувор надошта тунук, аз пахта, катони	Миёна, кам
	80								
	85						Ранга, пахтагин, катони		
	60						110	Ранги устувор дошта, пахтагин, катони	Зиёд, миёна
	90						150	Сафед, ранги устувор дошта пахтагин, катони. Маҳсулоте, ки ҷўшонданро тақозо мекунад.	Зиёд, миёна
Синтетика	20		-	2		2,5 <sup>3)</sup> 3,0 <sup>4)</sup>	70	Тунук синтетики	Кам
	40						80	Ранга тунук синтетики	Зиёд, миёна
	60						100	Ранги устувор дошта синтетики, омехта	
Пойафзоли спорти	30		-	2		2 ҷуфт	45	Пахтагин, омехта	Кам
Пойафзоли спорти	30					2,5 <sup>3)</sup> 3,0 <sup>4)</sup>	75	Пахтагин, синтетики, омехта	Миёна
Экспресс-чомашӯи	30		-	2	-	2,5 <sup>3)</sup> 3,0 <sup>4)</sup>	35	Тамоми намудҳои газвор (ғайр аз пашм), ки пуштанро тақозо мекунад	Кам
Чомашӯии дастӣ	30		-	2		1,0 <sup>3)</sup> 1,5 <sup>4)</sup>	60	Маҳсулоте, ки чомашӯии дастиро тақозо мекунад	Кам
Чомашӯии омехта	40		-	2		2,5 <sup>3)</sup> 3,0 <sup>4)</sup>	65	Тунуки пахтагин, синтетики, омехта (ба навъҳо ҷудо накарда шустан мумкин аст). Чизҳои баъд аз истифодаи нахустин	Миёна
◁Бошиддат <sup>2)</sup>	60		-	2		6,0 <sup>3)</sup> 7,0 <sup>4)</sup>	170	Пахтагин, катони	Зиёд
Нест кардани доғҳо	40		1	2		6,0 <sup>3)</sup> 7,0 <sup>4)</sup>	90	Пахтагин, синтетики	Кам

Номи барнома	Ҳарорати чомашӯй, °C	Имконияти истифодаи функсияҳои иловагӣ	Имконияти истифодаи шӯъбаҳои лоток			Ҷойгиркунии аз ҳама зиёд, кг	Давомнокии чомашӯй <sup>1)</sup> , дақ	Навъи матоъ, маҳсулот	Ифлосии маҳсулот
			–	2	☼				
Абрешим	20	☼ ☼	–	2	☼	2,5 <sup>3)</sup> 3,0 <sup>4)</sup>	45	Маҳсулоти аз газворҳои тунук буда (абрешим, синтетика, омехта) парда	Кам
	30								
	40								
Пашм	20	–	–	2	☼	1,0 <sup>3)</sup> 1,5 <sup>4)</sup>	45	Маҳсулоти пашми, нимпашми (кашемир, мохер ва ғайра), имкони чомашӯии мошини дошта	Миёна, кам
	40	–							
Чайқондан	–	☼ ☼ ☼	–	–	☼	6,0 <sup>3)</sup> 7,0 <sup>4)</sup>	25	Тамоми навъҳои газвор	–
Фишурдан	–	–	–	–	–	6,0 <sup>3)</sup> 7,0 <sup>4)</sup>	10		–
Рехтан	–	–	–	–	–		3		–

<sup>1)</sup> Нишондиҳанда дар шароити лаборатории муайян шудааст ва метавонад тағйир ёбад (кам ё зиёд гардад), яъне дар чораёни қор қардани мошин вобаста ба ҳарорат ва фишори об дар шабакаи водопровод, массаи либоси тағӣ дохил карда шуда, намуди либосҳо, тағйир ёфтани шиддат дар шабакаи электрик ва ғайра.

<sup>2)</sup> Барномаи “Чомашӯӣ бо сурати зиёд” дар ҳарорати 60 °C ва “Пахта” дар ҳарорати 40 °C барномаҳои стандартии чомашӯии маҳсулоти аз газвори пахтагин барои муайян қардани хусусиятҳои истифодаи мошин мутобик ба СТБ ЕН 60456-2013 мебошад. Барномаҳои мазкур барои шустани маҳсулоти пахтагини дараҷаи миёнаи ифлосӣ дошта хизмат мекунад ва аз нуқтаи назари истифодаи барқи электрик ва сарфи об аз ҳама самараноктар мебошанд. Ҳарорати оби мавҷуд буда ҳангоми чомашӯӣ аз меъёри барои ҳамин барномаҳо муайян шуда метавонад фарқ кунад.

<sup>3)</sup> Барои навъҳои SMA 60Y88-XX, SMA 60Y108-XX, SMA 60Y128-XX.

<sup>4)</sup> Барои навъҳои SMA 70C88-XX, SMA 70C108-XX, SMA 70C128-XX, SMA 70C148-XX.

### 3 ГУЗОШТАНИ МОШИНА БА МЕБЕЛ (ЗЕРИ ТАХТАИ БОЛОИ МИЗ)

3.1 Гузоштани мошина ба мебел (зери тахтаи болои миз) барои мошинаҳои SMA 70C108-XX, SMA 70C128-XX, SMA 70C148-XX пешбинӣ карда шудааст.

3.2 Қорҳои монтажи гузоштани мошина ба мебел бо мутахассиси боихтисос аз маркази хизматрасонӣ карда мешаваанд барои пардохти иловагӣ (ба нарх ҳам комплекти қисмҳои монтажи дар назар ҳаст).

3.3 Варианти тавсияи мебел барои гузоштани мошина зери тахтаи болои миз дар расми 4 (аңдоза дар миллиметр дода шудааст) ишора шудааст. Дар мебел бояд ҷой барои гузоштани рӯда ҳам ба назар гирифта шавад барои пешгирӣ қардани қатқунӣ ва дармондани рӯдаҳо.

Пеш аз гузоштани мошин бояд бодиккат баробар қардани сатҳои ҷои мебел бо обтарозу карда шавад: кунҷҳо байни сатҳои мебел бояд 90° бошанд.

3.4 Пеш аз гузоштани мошина бояд сӯроҳҳо таъмин карда шаванд:

- на камтар аз 10 мм байни деворҳои паҳлу ва ҷои мебел;
- на камтар аз 90 мм байни девори қафо ва девори ҳучра (таҳмон).

**ДИҚҚАТ!** Вақте ғечондани мошина ба мебел рӯдахоро ва сими барқиро нагазонед.

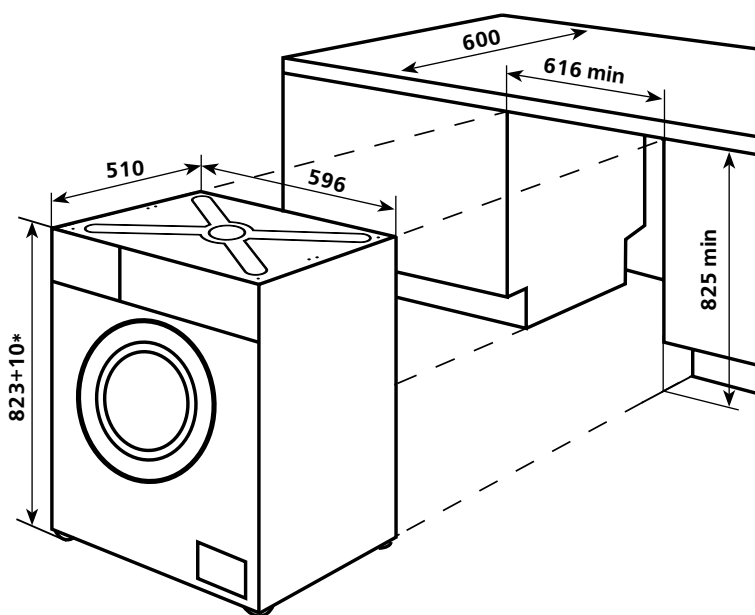

\* Баландии мошина ба қисмҳои монтажи гузошташуда, ки дар ҳудуди допуск вобаста аз баландии муқаррари пояҳо иваз карда мешавад.

Расми 4 – Нақшаи гузоштани мошина

#### 4 МАЛУМОТИ ТЕХНИКИ ВА КОМПЛЕКСИ

4.1 Номгузори маълумоти техники ва комплекси нишон-дода-шудааст мутобиқан дар ҷадвали 2 ва 3.

4.2 Дар ҷадвали маълумотҳои техники бо забони тоҷики нишон додашудааст. Номгузори маълумот дар сурати 5 нишондодашуда-аст, зарур аст бо маълумотҳо дар ҷадвали иҷро мутобиқат намояд.

Ҷадвали 2 – Маълумотҳои техники

№	НОМГУЗОРИ		Намуд
1.1	Андозаҳои габаритӣ, мм	балаңдӣ <sup>1</sup>	Ҳаҷми нишондоди муқараршуда дар картаи кафолати нишондола-шудааст
		бар	
		чуқурӣ аз рӯи корпусаш	
		чуқурӣ	
1.2	Вазни соф, кг, зиёд нест		
1.3	Қуввати номиналии истифодабаранда, Вт		
1.4	Бордории номиналӣ, кг		
1.5	Синфи самарадории барқӣ <sup>2</sup>		
1.6	Ҳаҷми солонаи истеъмоли қувваи барқ <sup>3</sup> , кВт·с, зиёд нест		
1.7	Нишондиҳандаи миёнаи истеъмоли қувваи барқ барои дастури стандартии шустани матоъҳои пахта <sup>3</sup> , кВт·с, зиёд нест	60 °С (пурра бордор кардан)	
		60 °С (1/2 бордор кардан)	
		40 °С (1/2 бордор кардан)	
1.8	Нишондиҳандаи миёнаи истеъмоли қувваи барқ <sup>3</sup> , Вт, зиёд нест	дар ҳолати даргиронда	
		дар ҳолати хомӯшшуда	
1.9	Ҳаҷми солонаи оби истифодашаванда <sup>3</sup> , л, зиёд нест		
1.10	Синфи самарадории пахшкунӣ <sup>2</sup>		
1.11	Ҳангоми пахшкунӣ суръати максималии гардиши барабан <sup>3</sup> , /дақ		
1.12	Нишондиҳандаи миёнаи намии боқимонда <sup>3</sup> , %, зиёд нест		
1.13	Вақти миёнаи дастури стандартии шустани матоъҳои пахта <sup>3</sup> , дақ	60 °С (пурра бордор кардан)	
		60 °С (1/2 бордор кардан)	
		40 °С (1/2 бордор кардан)	
1.14	Дараҷаи ислоҳшудаи балаңдии овоз, дБА, зиёд нест	ҳангоми шустан	
		ҳангоми пахшкунӣ	
1.15	Миқдори тилло, г		
1.16	Миқдори нуқра, г		

<sup>1</sup> Пояҳои идорашаванда мувофиқи балаңдӣ тағйир дода мешаванд.

<sup>2</sup> Самарадории қувватӣ ва пахшкунӣ мувофиқи ТР 1061/2010/Еи муайян шудаанд.

<sup>3</sup> Тавсифҳои истифодабарӣ мувофиқи СТБ EN 60456-2013 муайян шудаанд.

Изоҳ – Тавсифҳои техники дар лабораторияҳои махсус мувофиқи услибиёти махсус муайян карда мешаванд.

Ҷадвали 3 – Комплекси

№	НОМГУЗОРИ	Шумора, дона
2.1	Шланги обгузар (дар маҷму бо филтр ва шайба) ё ин, ки бо системаи муҳофизави (бо мутобиқат аз намуд)	Ҳаҷми нишондоди муқараршуда дар картаи кафолати нишондодашудааст
2.2	Кронштейн	
2.3	Сарпӯшонак	
2.4	Қалпоқ(бо аломати МАХ)	

ATLANT	Дараҷа самаранокии энергетикаи Диапазон шиддатҳои номи:
Ишораи навъ ва иҷрои маҳсулот	Қудрати истеъмолии номӣ: Андохтани максималии чизҳо: Фишор дар шабакаи бо об таъминкунӣ:
Ҳуччати нормативӣ	Дар Ҷумҳурияи Беларусь тайёр карда шудааст
Дараҷаи иқлимӣ маҳсулот	ҶПА "АТЛАНТ", Хиёбони Победителей, 61, шаҳри Минск
Нишонаи мутобиқат	

Расми 5 – Ҷадвали

# 1 КИР ЖУУГУЧТУН ИШТООТАРТИБИ

## 1.1 БАШКАРУУ ОРГАНДАРЫ

1.1.1 Машинанын башкаруу органдары 1 суротто корсотулгон. Программа тандоо бурамасы (мындан кийин бурама) жана суротто корсотулгон башкаруу кнопкаларынын аттары 2 жана 3 суротторундо корсотулгон.

1.1.2 Бурама – программаны очуруу, жандыруу жана тандоо учун кызмат кылат. 2 суротуно ылайык бБураманын айланасында программалардын аттары жана белгисикорсотулгон.

Бурама онго жана солго буралат жана керектуу программанын болугуно коюлат. Бураманы белгисине бураганда кир жуугуч очот.

1.1.3 Кшумча функцияларды тандоо кнопкасы (1.2 караныз)

Кошумча функцияларды тандоо кнопкасыкошумча функцияларды тандоо учун кызмат кылат 3 суротто корсотулгондой ар бир кнопка символ менен белгиленген жана аларда индикаторлор каралган, ал белги башкаруу панелине тушурулгон зонасынын устундо. Кошумча функцияларды тандаганда, керектуу кнопканы басыңыз.

1.1.4 Кнопкасы тандалган программа боюнча машинаны тандалган программада иштетуу (тамызуу) учун жана анын тандалган программаны очурбой туруп иштоосун убактылуу токтотуу учун колдонулат.

## 1.2 КИР ЖУУГУЧТУН КОШУМЧА ФУНКЦИЯЛАРЫ

1.2.1 Алдын ала жуу абдан кир пахтакагаз аралашкан кездемелердентигилген учун каралган.

Бул функция тандалганда кездемелер кир жуугуч средство-лору менен 2 ирет кайталанып 30 °C да жуулат, жана негизги кир жууда пайда болгон кир сапаттуу тудо кетирилет.

1.2.2 Кошумча чайкоо Кошумча чайкоо жаш балдардын кийимдерин, айнага жуулган кездемелерге аллергиясы бар ад-мдардын кийимдерин, же сууда айнага толук кандуу чайкалбаган кийимдерге колдонулат. Мына ушул функцияны тандоодо про-граммага дагы бир кошумча чайкоо кирип калат.

1.2.3 Бактагы суу менен токтотуу кир жуу учурунда жука кездемелер ден жасалган буюмдардын бырышуусун азайтуу учун колдонулат. Бул функцияны тандаганда сууну тогуу жана сыгуу аткарылыштары жокко чыгат. Жууп буткондон кийин сууну тогуу керек: бураманы белгисине коюп, «Суу тогуу» программасын тандап, аны очурунуз.

1.2.4 Женил таптоо же утуктоо кир жуу жана сыгуу учурунда кездемелердин бырышуусун азайтуу жана кийинки утуктоону женилдеттуу учун колдонулат. Бул функция кир жуунун кылдат режимин жана этияттык сыгуудан кийин бырыштын коп болбошун камсыз кылат.

## 1.3 КИР ЖУУГУЧТУ ОЧУРУУ ЖАНА ПРОГРАММАЛАРДЫ ТАНДОО

1.3.1 Программаны тандоо учурунда 1 таблицага ылайык, автоматтык турдо негизги параметрлери каралат. Даярдоочу жагынан каралган (сыгуу учурунда барабандын айлануу тездиги, жуунун температурасы, жана анын мооноту ж.б.).

1.3.2 Кир жуугучту тамызуу учун 2 суротто корсотулгондой бурагычты керектуу программанын болугуно туура кылып коюу зарыл – тандалган программанын жуу операция индикатору жанат.

Программа кир жуугучта кир жуу алдынан гана тандалат. Кир жуугуч иштеп жаткан учурда бурагычты башка бир программанын болугуно койгондо ( кир жуугучту очурбой туруп) алгач тандалган программаны иштоо тартибин бузбайт.

1.3.3 Программа тандалгандан сон 1.4 корсотулгондой ко-шумча функцияларды тандаса болот.

## 1.4 КОШУМЧА ФУНКЦИЯЛАРДЫ ТАНДОО

1.4.1 Кошумча функцияны тандоо үчүн ага тиешелүү баскыч-ты басуу керек – 3-сүрөткө ылайык индикатору күйөт. Экинчи жолу баскан учурда жарык индикатору өчөт, функция токтойт.

Кошумча функцияларды тандоого жууп баштаганга чейин гана уруксат берилет. Машина иштеп жаткан учурда баскычтарды басканда үч жолу үн белгиси чыгат – кошумча функция иштебейт.

**КӨҮЛ БУРУҢЗДАР! Эгер тандалган функция тандалган программа менен шайкеш келбесе, индикатор күйбөйт жана функция иштебейт (үч жолу үн белгиси чыгат).**

## 1.5 УНДУУ СИГНАЛИЗАЦИЯНЫ ТАМЫЗУУ/ОЧУРУУ

1.5.1 Кир жуугучту жана ундуу сигналды очуруу жана баскычтарын бирге басканда жана басып туруп 3 секунда басып кармап турганда очот.

Ушул эле жана баскычтарын кайра басканда ундуу сигнализация кошулат.

## 1.6 ПРОГРАММАНЫ ТАМЫЗУУ ЖАНА КИР ЖУУ БАШТА-ЛЫШЫ

1.6.1 Программа тамызылуусу жана кир жуугучтун ишке тушу-шу учун баскычын басыңыз – баскычтып индикатору жанып, у жолу ундуу сигнал чалынат жана эшиктин жапкыч илмеги ишке тушуп кир жуу башталат. Башкаруу панелинде азыркы учурда иштетилип жаткан жуу операциясынын индикатору жанып турат.

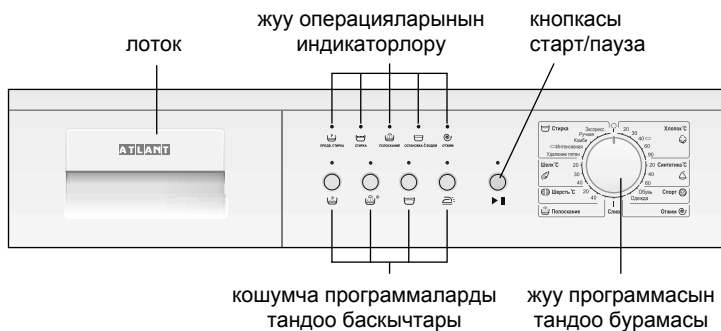

Сурот 1 – Башкаруу панели

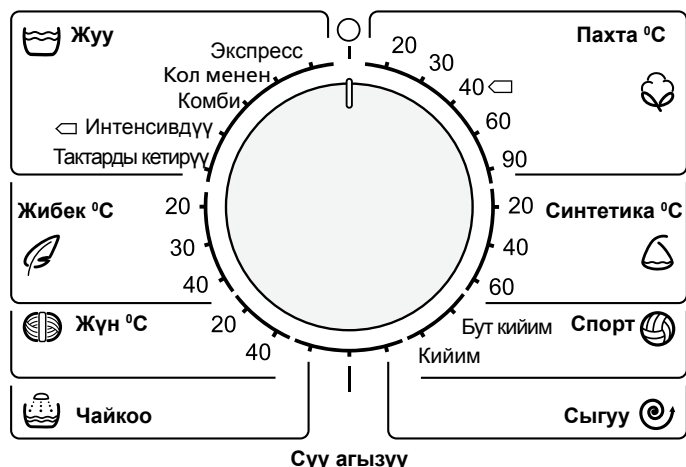

Сурот 2 – Жуу программасын тандоо бурамасы

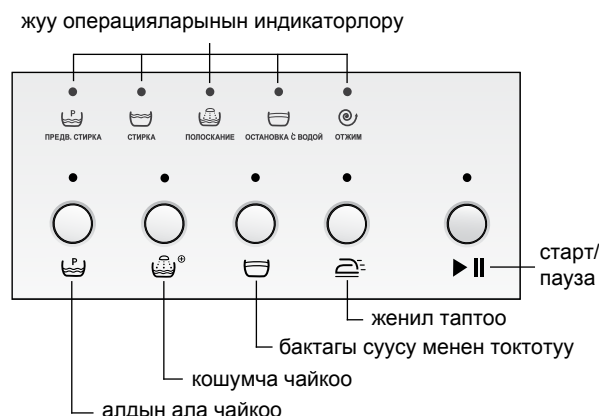

Сурот 3 – Дисплей жана башкаруу баскычтары

**1.6.2** Жуудан кийин буюмдарды крахмалдоо үчүн, атайын крахмалдоочу затты, ал затты чыгаргандардын сунуштарына карай, болжол менен 15 литр көлөмдөгү сууга ылайык эсептеп кошуу керек. Ноону ачып, 2-бөлүмүнө затты куюп, ноону жаап коюңуз. Бураманы «Чайкоо» программасына тууралап, керек болсо, сыгуу ылдамдыгын тандап, ► II кнопкасын басып программаны иштетиңиз.

**ЭСКЕРТҮҮ!** Крахмалдануучу буюмдар кондиционер менен жуулбаган болушу керек.

### 1.7 КИР ЖУУГУЧТУ ИШТОО УЧУРУНДА ТОКТОТУУ

**1.7.1** Машинаны токтотуу үчүн программаны токтотпой ► II басмакты басып туруу учурунда 2 с – үндүү белги чыгат, ► II басмактын индикатору жанып өчүп турат, кир жуу токтойт.

Кир жууну улантуу үчүн ► II басмакты басыш керек. Машина программаны токтотулган кир жууштун операциясынын башынан улантат, кир жууштун аягына чейинки убакыт узарат.

«Жибек», «Жун», «Колдо жуу», «Комби жуу» программаларында машинаны токтотуу мүмкүн эмес.

**КӨҮЛ БУРГУЛА!** Машинанын бакында суу бар учуруна же суу температурасында 60 °C өйдө болсо эшикче ачылбайт.

### 1.8 ПРОГРАММАНЫ ОЧУРУУ

**1.8.1** Аткарылып жаткан программаны очуруу учун бураманы белгисине туура кылып коюңуз ○ – кир жуугуч очурулот. Эгерде керек болгон учурда башка жуу программасын танданыз.

**ЭСКЕРТҮҮ!** Эгерде кир жуугуч эшигинин айнегинен суу корунуп турса эшигин ачууга тыюу салынат.

### 1.9 КИР ЖУУГУЧТУ ОЧУРУУ

**1.9.1** Акыркы жуугуч операция аяктагандан кийин болжол менен 2 мүнөттөн соң эшиктин тосмолоочу түзүлүшү өчөт, үн белгиси угулат. ► II баскычынын индикатору өчөт жана жуугуч операциялардын индикаторлору күйөт.

Эгерде кир жуугуч электр тармагынан очурулбогон болсо, анда 5 мүнөт ичинде ар бир мүнөт сайын үч жолунан ундуу сигнал чалынат.

**1.9.2** Жууп буткондон сон кир жуугучту очуруу зарыл, бураманы ○ белгисине туура коюп, шнур вилкасын розеткадан ажыратып крандагы сууну бекитүү зарыл.

## 2 КИР ЖУУ ПРОГРАММАЛАРЫ

**2.1** Машинада кир жуунун негизги (Пахта, Интенсивдүү жуу, Синтетика, Жибек, Жун) жана атайын (Экспресс жуу, Колго жуу, Комби жуу, Тактарды кетирүү, Спорттук бут кийим, Чайкоо, Төгүү, Сыгуу) программалары каралган, 1-таблицага ылайык.

60 °C температурада «Интенсивдүү жуу» программасы 90 °C температурадагы «Пахта» программасына окшош жогорку эффективдүү жууйт. Плюс 70 °C температурадан плюс 90 °C температурага чейинки «Пахта» программасынын ордуна 60 °C температурада «Интенсивдүү жуу» программасын колдонуу электр энергиясын сарптоону олуттуу түрдө азайтууга мүмкүндүк берет жана машинанын деталдарында кебердин пайда болуусун кошумча азайтат.

Таблицасы 1

Программанын аталышы	Жуу температурасы, °C	Кир жуу температурасы	Лотокторду колдонуу мүмкүндүгү			Кошумча функцияларды колдонуу мүмкүндүгү	Кир жуунун узактыгы <sup>1)</sup> , мин	Кездеменин, буюмдун түрү	Кирлердин булганышы
Пахта <sup>2)</sup>	20		1	2		6,0 <sup>3)</sup> 7,0 <sup>4)</sup>	70	Туруктуу эмес боек менен, жука пахта, зыгырдан	Орто, жеңил
	30						80		
	40						85	Түстүү пахта, зыгырдан	
	60						110	Туруктуу боелгон, пахта, зыгырдан	
	90						150	Ак, туруктуу боелгон, пахта, зыгырдан. Кайнатууну талап кылган буюмдар	
Синтетика	20		-	2		2,5 <sup>3)</sup> 3,0 <sup>4)</sup>	70	Жука синтетика	Жеңил
	40						80	Жука түстүү синтетика	Орто, катуу
	60						100	Жакшы боелгон, синтетика, аралаш	
Спорттук бут кийим	30		-	2		2 жуп	45	Пахта, аралаш	Жеңил
Спорттук кийим	30		-	2		2,5 <sup>3)</sup> 3,0 <sup>4)</sup>	75	Пахта, синтетика, аралаш	Орто
Экспресс-кир жуу	30		-	2	-	2,5 <sup>3)</sup> 3,0 <sup>4)</sup>	35	Сергитүүнү талап кылган кездеменин бардык түрү (жүндөн башка)	Жеңил
Кол менен жуу	30		-	2		1,0 <sup>3)</sup> 1,5 <sup>4)</sup>	60	Кол менен жуун талап кылган буюмдар	Жеңил
Комби-жуу	40		-	2		2,5 <sup>3)</sup> 3,0 <sup>4)</sup>	65	Жука пахта, синтетика, аралаш (кездеменин түрлөрүн бөлүштүрбөй туруп жууга болот). Биринчи колдонуу алдындагы буюмдар	Орто
Интенсивдүү жуу <sup>2)</sup>	60		-	2		6,0 <sup>3)</sup> 7,0 <sup>4)</sup>	170	Пахта, зыгырдан	Катуу
Тактарды кетирүү	40		1	2		6,0 <sup>3)</sup> 7,0 <sup>4)</sup>	90	Пахта, синтетика	Жеңил
Жибек	20		-	2		2,5 <sup>3)</sup> 3,0 <sup>4)</sup>	45	Жука кездемеден буюмдар (жибек, синтетика, аралаш), гардиналар	Легкое
	30						50		Орто, жеңил
	40						60		

Программанын аталышы	Жуу температурасы, °C	Кир жуу температурасы	Лотокторду колдонуу мүмкүндүгү			Кошумча функцияларды колдонуу мүмкүндүгү	Кир жуунун узактыгы <sup>1)</sup> , мин	Кездеменин, буюмдун түрү	Кирлердин булганышы
			-	2	☼				
Жүн	20	-	-	2	☼	1,0 <sup>3)</sup> 1,5 <sup>4)</sup>	45	Жүндөн, жарым жүндөн буюмдар (кашемир, мохер ж.б.), машина жууга жарактуу	Орто, жеңил
	40	-							
Чайкоо	-	☼ ☼ ☼	-	-	☼	6,0 <sup>3)</sup> 7,0 <sup>4)</sup>	25	Кездеменин бардык түрлөрү	-
Сыгуу	-	-	-	-	-	6,0 <sup>3)</sup>	10		-
Суу агызуу	-	-	-	-	-	7,0 <sup>4)</sup>	3		-

<sup>1)</sup> Маани лабораториялык шартта аныкталган жана машинанын иш процессинде температурадан, суунун басымына, жүктөлгөн кирдин салмагына, буюмдун кездемесинин түрүнө, электр түйүнүндөгү чыңалуунун чоңдугуна ж.б. жараша өзгөртүлөт (көбөйөт же азайат).

<sup>2)</sup> 60 °C «Интенсивдүү жуу» жана 40 °C «Пахта» программалары СТБ EN 60456-2013 ылайык машинанын эксплуатациялык мүнөздөмөлөрүн аныктоо үчүн пахталуу кездемелерден тигилген кийим-кечелерди жуунун стандарттык программалары болуп саналат. Бул программалар орточо деңгээлде кирдеген пахталуу кийим-кечени жуу үчүн арналган жана электр энергиясын керектөө жана сууну сарптоо көз карашынан көбүрөк натыйжалуу программалар болуп саналат. Жуу учурундагы суунун факт түрүндөгү температурасы бул программалар үчүн билдирилгенден айырмаланышы мүмкүн.

<sup>3)</sup> CMA 60Y88-XX, CMA 60Y108-XX, CMA 60Y128-XX үлгүлөрү үчүн.

<sup>4)</sup> CMA 70C88-XX, CMA 70C108-XX, CMA 70C128-XX, CMA 70C148-XX үлгүлөрү үчүн.

### 3 МАШИНЕНИ ЭМЕРЕК (ҮСТӨЛ ҮСТҮН АСТЫНА) ИЧИНЕ ОРНОТУУ

**3.1** Эмерек (үстөл үстүн астына) орнотуу CMA 70C108-XX, CMA 70C128-XX, CMA 70C148-XX машинелер үчүн көрсөтүлөт.

**3.2** Машинени эмеректин ичине орнотуу боюнча куроо кызматы тейлөө борборунун адиси кошумча төлөмгө (эсебине куроо бөлүктөрдүн топтомунун баасы кирет) аткарат.

**3.3** Машинен үстөл үстүн астына орнотуу үчүн сунушталган эмеректин түрү 4 сүрөттө көрсөтүлгөн (ченемдер миллиметр менен берилген). Эмеректин ичинде түтүктөрдүн ашыкча бүгүлүп же кысылууну болтурбоого, оюктар көрсөтүлүшү керек.

Машинени орнотуу алдында ватерпасты колдонуп, эмерек оюктун беттерин текшилөө керек: эмерек беттеринин ортосундагы бурчтары 90° түзүшү керек.

**3.4** Машинени коюуда тешиктерди камсыз кылуу керек:

– оюк жана машиненин каптал жагынын ортосунда 10 мм кем эмес;

– машинени арт жагынын жана бөлмөнүн (оюктун) дубалынын ортосунда 90 мм кем эмес

**ЭСКЕРТҮҮ!** Машинени эмерек ичине кыстарууда түтүктөр менен электр жемдөө кабели кысылып калбашына көңүл бурунуз.

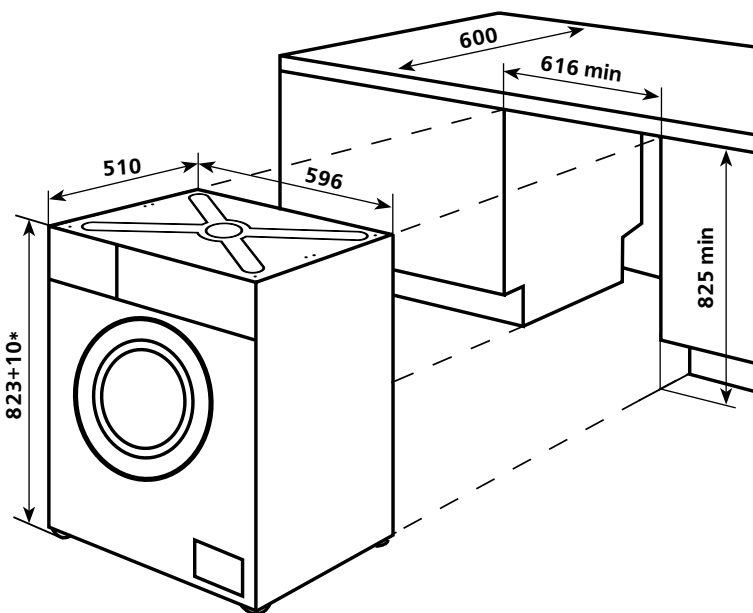

\* Орнотулган таганчыктардын бийиктигине карап куроо бөлүктөрү орнотулган машиненин бийиктиги айырмаланат.

Сурот 4 – Машине кыстаруу схемасы

#### 4 ТЕХНИКАЛЫК МУНОЗДОМОСУ ЖАНА КОМПЛЕКТАЦИЯСЫ

4.1 Техникалык муноздому жана анын комплектациясы 2 жана 3 таблицада корсотулгон.

4.2 Буюмдун таблицасында техникалык муноздомолору орус тилинде корсотулгон. 5 суротундо корсотулгон муноздому аталыштарын, буюмдагы таблицкада корсотулгон аталыштары менен салыштырып коруу зарыл.

Таблица 2 – Техникалык муноздому

№	АТАЛЫШЫ		Модели
1.1	Колом олчомдору, мм	бийиктик <sup>1</sup>	Муноздому жооптор гарантия баракчасында корсотулгон
		кендик	
		корпус боюнча терендик	
		терендик	
1.2	Накта массасы, кг, ашпайт		
1.3	Номиналдуу пайдаланган кубаттуулук, Вт		
1.4	Номиналдуу жуктоо, кг		
1.5	Энергетикалык таасирдуулуктун классы <sup>2</sup>		
1.6	Электроэнергиянын жылдык керектоосу <sup>3</sup> , кВт•ч, ашпайт		
1.7	Ич кийим жана пахта жууштун стандарттык программасына ылайык электроэнергия керектоонун орто баркы <sup>3</sup> , кВт•ч, ашпайт	60 °C (толук жуктоо)	
		60 °C (жуктоонун 1/2)	
		40 °C (жуктоонун 1/2)	
1.8	Пайдаланган кубаттуулуктун орто баркы <sup>3</sup> , Вт, ашпайт	очурулгон маалда	
		иштеп турган маалда	
1.9	Жылдык суунун сарпталышы <sup>3</sup> , л, ашпайт		
1.10	Сыгуу таасирдуулуктун классы <sup>2</sup>		
1.11	Сыгуу учурунда барабандын айланышынын максималдуу жыштыгы <sup>3</sup> , об/мин		
1.12	Калдык суунун мазмунунун орто баркы <sup>3</sup> , %, ашпайт		
1.13	Ич кийим жана пахта жууштун стандарттык программасын аткаруунун орто убактысы <sup>3</sup> , мин	60 °C (толук жуктоо)	
		60 °C (жуктоонун 1/2)	
		40 °C (жуктоонун 1/2)	
1.14	Коррективделген ундуу кубаттуулуктун денгээли, дБА, ашпайт	жуулуп жаткан малда	
		сыгылып жаткан малда	
1.15	Алтындын олчому, г		
1.16	Кумуштун олчому, г		

<sup>1</sup> Жонго салуучу таянычтардын бийиктигине карата киреу чегине караштуу алмашат.  
<sup>2</sup> Энергетикалык таасирдуулуктун классы жана сыгуунун таасирдуулугу ТР 1061/2010/EU карата аныкталган.  
<sup>3</sup> Эксплуатациялык муноздомолор СТБ EN 60456-2013 карата аныкталган.  
 Эскертуу – Техникалык муноздомолордун аныктамасы атайын лабораторияларда атайын методикалар боюнча жасалат.

Таблица 3 – Комплектациясы

№	АТТАРЫ	Саны, шт.
2.1	Суу токкуч шланг (шайба жана фильтр комплекте) же коргоо системасы (моделден коз карангы)	Муноздому жооптор гарантия баракчасында корсотулгон
2.2	Кронштейн	
2.3	Тыкма	
2.4	Жапкыч (меткасы MAX)	

ATLANT	Энергетикалык эффективдүүлүк классы
Улгүнү белгилөө жана буюмду аткаруу	Номиналдык чыңалуу диапозону: Номиналдык керектелүүчү кубаттуулук:
Нормативдик документ	Максималдык жүктөө: Суу түтүк түйүнүндөгү басым:
Буюмдун климаттык классы	Беларусь Республикасында жасалган "АТЛАНТ" ЖАК, Минск ш., Победителей көч., 61
Шайкештигинин белгиси	

Сурот 5 – Таблица 5

